

- Құрылғыны жөндеу және басқа да жұмыстарды тек уәкілетті маман орындауы тиіс!
- Құрылғыны жөндеу және басқа да жұмыстарды тек уәкілетті маман орындауы тиіс!

БӨЛІКТЕРДІҢ АТАУЛАРЫ: (А сур.)

1. Қыздыратын үлкен панель
2. Қыздыратын кіші панель
3. Температураны басқару тетігі
4. Қыздыратын үлкен панельді басқару түймесі
5. Қыздыратын кіші панельді басқару түймесі
6. Функцияларды ауыстырғыш
7. Пісірмеге арналған табақ
8. Тор табақ
9. Айналымалы істік жиынтығы
10. Үгінділерге арналған табақ

ЖҰМЫСҚА ҚАТЫСТЫ НҰҚСАУЛАР

- Пешті алғаш рет қолданар алдында:
1. Пештің желіден ажыратылғанына және барлық басқару элементтері «ӨШІРУЛІ» күйінде тұрғанына көз жеткізіңіз.
 2. Пештің барлық аксессуарларын жұмсақ ыдыс жуғыш затпен жуып, таза сумен жақсылап шайыңыз. Аксессуарлардың барлығын әбден құрғатып, пешке қайта жинастырыңыз.
 3. Пешті қайта жинаған соң шамамен 15 минут бойы МАКСИМАЛДЫ температурада жұмыс істетуді ұсынамыз, бұл – тасымалдаудан кейін қалып қоюы мүмкін майдың барлығын кетіру үшін қажет. Бұған қоса, осы процедура баста болатын иісті толығымен жояды.
 4. Қуат сымын тарқатыңыз.
 5. Қуат сымын қуат розеткасына қосыңыз.

Ескертпе: Алғашқы қолдану барысында аздаған иіс пен түтін шығуы мүмкін. Бұл – қалыпты әрі зиянсыз болып табылады; ол қыздыру элементтеріндегі қорғаныш материалдың жануына байланысты орын алады.

ЭЛЕКТР ПЕШІН ПАЙДАЛАНУ

1. Функцияларын басқару: Пеш 6 позициялық функцияларды ауыстырғышпен жабдықталған:

 Қыздыру элементтері өшірулі

 Жоғарғы және төменгі қыздыру элементтері конвекция функциясымен бірге жұмыс істейді, ол тост жасауға арналған нан, кекстер, мұздатылған вафли және т.б. үшін жарамды.

 Жоғарғы қыздыру элементі конвекция функциясымен бірге жұмыс істейді, ол қуырылған балық, стейк, құс еті, жанышталған шошқа еті үшін жарамды.

 Жоғарғы және төменгі қыздыру элементтері бірге жұмыс істейді.

 ТАУЫҚ Жоғарғы қыздыру элементі айналымалы істік функциясымен жұмыс істейді.

 ТОСТ Жоғарғы және төменгі қыздыру элементтері конвекция және айналымалы істік функциясымен бірге жұмыс істейді, ол тост жасауға арналған нан, кекстер, мұздатылған вафли және т.б. үшін жарамды.

2. Температураны басқару: 100-230°C аралығындағы пісіруге қажетті температураны таңдаңыз.

3. Қыздыратын панельді басқару:

 Сол жақтағы қыздыратын панель жұмыс істеп тұр, қыздыратын үлкен панель үшін қажетті температураны таңдаңыз;

 Оң жақтағы қыздыратын панель жұмыс істеп тұр, қыздыратын кіші панель үшін қажетті температураны таңдаңыз

ТАЗАЛАУ ЖӘНЕ ТЕХНИКАЛЫҚ ҚЫЗМЕТ КӨРСЕТУ

- Май баттасып, жағымсыз иістер пайда болмауы үшін, құрылғыны қолданған сайын тазартып отыру өте маңызды.
- Құрылғыны тазаламас бұрын әрдайым желіден ажыратып, суытып алыңыз.
- Құрылғыны немесе қуат сымын суға ешқашан малмаңыз. Электрлік бөлшектерді суға тигізбеңіз.
- Ішкі бетті үнемі тазалап, пештің бүйірлерінен тамақ қалдықтарын алып тастап отырыңыз. Ішкі бетті тазарту үшін дымқыл шүберек пен жұмсақ жуғыш затты қолданыңыз, содан кейін оны құрғатып сүртіп алыңыз.
- Бүріккіш немесе басқа қатты тазартқыштарды қолданбаңыз.
- Қырғыштарды, ысқыш тазалағыштарды немесе болат жөкені пайдаланбаңыз.
- Гриль торы, пісіру табасы және үгінділер науасы әдеттегі ас үй ыдыстары сияқты жуылады. Бұл бөліктерді ыдыс жуғыш машинамен де жууға болады.
- Терезені екі жағынан дымқыл шүберекпен сүртіңіз.
- Құрылғының корпусын дымқыл шүберекпен тазалаңыз, содан кейін оны құрғатыңыз.

ШАМДЫ АУЫСТЫРУ

Ақаулы шамды келесі жолмен ауыстырыңыз:

1. Құрылғыны қуаттан суырып, әбден суытып алыңыз.
2. Ақаулы шамы бар қорғаныш қақпақты шешіп алу үшін, оны сағат тіліне қарсы бағытта бұраңыз.
3. Қорғаныш қақпақтағы шамды ауыстырыңыз, одан кейін оны сағат тілі бағытымен қайта бұрап салыңыз.

Осы құрылғыға сәйкес келетін шамдарды ғана қолданыңыз.



ТЕХНИКАЛЫҚ СИПАТТАМАЛАРЫ

FA-5045-4 & FA-5045-6:

1600 + 1000 + 600 = 3200 Вт/220-240 В ~ 50/60 Гц

FA-5045-5:

1800 + 1000 + 600 = 3400 Вт/220-240 В ~ 50/60 Гц

 **Қоршаған ортаға зиян тигізбейтін әдіспен жою.** Әрқашан қоршаған ортаны  ластанудан қорғаңыз! Жергілікті ережелерді сақтауды ұмытпаңыз: істен шыққан электр жабдықтарды қалдықтарды жоятын тиісті орталыққа жеткізіңіз.



INSTRUCTION MANUAL
COOKER

BEDIENUNGSANLEITUNG
KOCHHERD

ПРАВИЛА ЭКСПЛУАТАЦИИ
ЭЛЕКТРОПЛИТА

INSTRUKCJA OBSŁUGI
KUCHENKA

UPUTSTVO ZA UPOTREBU
ŠPoret

LIETOŠANAS INSTRUKCIJA
ELEKTRISKĀ PLĪTS

NAUDOJIMO INSTRUKCIJA
VIRYKLĒ

KASUTUSJUHEND
KÜPSETUSSEADE

MANUAL DE INSTRUCTIUNI
CUPTOR CU PLITE

ПРАВИЛА ЗА ЕКСПЛОАТАЦИЯ
ГОТВАРСКА ПЕЧКА



ENGLISH PAGE 2
DEUTSCH SEITE 4
РУССКИЙ СТР. 7
POLSKI STRONA 10
SCG/CRO/B.i.H. STRANA 12
LATVIAN LPP. 14
LIETUVIU K. P. 16

EESTI KEEL LEHEL 18
ROMANESTE PAGINA 20
БЪЛГАРСКИ СТР. 22
УКРАЇНСЬКА СТОР. 25
ESPAÑOL PÁGINA 28
FRANÇAIS PAGE 31
ITALIANO PAGINA 34

ΕΛΛΗΝΙΚΑ ΣΕΛΙΔΑ 37
NEDERLANDS PAGINA 40
SVENSKA PAGINA 43
ČESKY STRANA 45
SLOVENSKY STRANA 47
SLOVENŠČINA STRAN 49
ҚАЗАҚ БЕТ 51



ІНСТРУКЦІЯ З ЕКСПЛУАТАЦІЇ
ЕЛЕКТРОПЛИТКА З ДУХОВКОЮ

MANUAL DE INSTRUCCIONES
COCINA

MODE D'EMPLOI
CUISINIERE

MANUALE DI ISTRUZIONI
DISPOSITIVO DI COTTURA

ΟΔΗΓΙΕΣ ΧΡΗΣΕΩΣ
ΚΟΥΖΙΝΑ

GEbruikersHANDLEIDING
WARMHOUDPLAAT

BRUKSANVISNING
BÄNKSPIS

NÁVOD K POUŽITÍ
VAŘIČ

NÁVOD NA POUŽÍVÁNÍ
SPORÁK

PRIROČNIK Z NAVODILI
ŠTEDILNIK

ПАЙДАЛАНУ НҰҚСАУЛЫҒЫ
ПЕШ

IMPORTANT SAFETY INSTRUCTIONS

The safety of electrical appliances from **FIRST Austria** complies with the recognized technical directives and legal regulations for safety. Nevertheless, you and the other users of the appliance should observe the following:

- Please read these instructions carefully before using this appliance for the first time and keep them for further reference.
- This product has not been designed for any other uses than those specified in this manual.
- Before connecting the appliance to the power source, check if the voltage indicated on the appliance corresponds with the mains voltage in your home. If this is not the case, contact your dealer and do not use the appliance.
- If the appliance is grounded (protection class I), the wall outlet and any extension to which it is connected must also be grounded (earthed).
- During use, this appliance can generate a significant current demand in your electrical circuit. Therefore, it should be connected to a separate circuit or not used simultaneously with other appliances to avoid overload.
- Place the appliance on a clear, flat and heat-resistant surface. Distance from the wall should be at least 5 cm. The area above the appliance should be kept free to allow an unobstructed air-circulation. Never place the appliance or power cord on hot surfaces. Nor should the appliance be placed or operated in the vicinity of exposed gas flames.
- Do not let the cord hang over the edge of a table or counter. Do not let the cord touch hot surfaces.
- Do not use the product near gas sources or other flammable materials or objects.
- To protect from electrical hazard, do not immerse this appliance or cordset in any liquids.
- If the appliance or the power cord shows any signs of damage, do not operate it! Take the product to an authorized and qualified service center for inspection or repair.
- Do not place flammable material (paper, cloth, etc.) on or near the appliance.
- Make sure the appliance is switched off before plugging in or unplugging the device.
- The use of accessories not recommended or sold by the manufacturer may cause fire, electric shock or injury.
- This device is intended for home use only, do not use it commercially.
- Do not use this appliance outdoors.
- Do not leave the appliance unattended while it is operating.

- The appliance becomes hot during operation. Therefore, be careful not to touch any of the hot parts.
- Only use non-flammable, heat-resistant bakeware for the oven.
- Always wear protective, insulated oven gloves when inserting or removing objects from the hot oven.
- Do not put oversized food in the oven as this may cause a fire if it comes into contact with the heating element.
- Unplug the appliance before moving it from one location to another.
- Always disconnect the appliance from power after use, before cleaning and in the event of a malfunction.
- As long as the appliance is hot, it should be supervised, even if it is not connected to the mains. Allow the appliance to cool down fully before cleaning and storing it.
- Do not pull directly on the power cord, rather pull on the plug to disconnect the appliance from the power source.
- Do not use sharp utensils to clean the glass of the oven door as this may damage or break it.
- The appliance can be used by children aged from 8 years and above and persons with reduced physical, sensory or mental capabilities or lack of experience and knowledge if they have been given supervision or instruction concerning use of the appliance in a safe way and understand the hazards involved. Children shall not play with the appliance. Cleaning and user maintenance shall not be made by children unless they are older than 8 and supervised. Keep the appliance and its cord out of reach of children less than 8 years.
- We are excluded of liability for all damages that may arise if the appliance is used for purposes other than originally intended or if it is used inappropriately.
- Repairs and other work undertaken on the unit must only be done by authorised specialist personnel!

NAME OF PARTS: (Fig. A)

1. Big hot plate
2. Small hot plate
3. Temperature control
4. Big hot plate control button
5. Small hot plate control button
6. Function switch
7. Bake tray
8. Wire rack
9. Rotisserie set
10. Crumb tray

OPERATION INSTRUCTIONS





Before using the oven for the first time:

1. Make sure that the oven is unplugged and all controls are in "OFF" position.
2. Wash all the oven accessories with mild dish detergent rinse thoroughly with clean water. Dry all accessories thoroughly and reassemble in the oven.
3. After re-assembling your oven, we recommend that you run it at MAX temperature for approximately 15 minutes to eliminate any packing oil that may remain after shipping. This will also remove all traces of odor initially present.
4. Uncoil the power cord.
5. Plug the supply cord to the convenient outlet.

Please note: First use may result in minimal smell and smoke. This is normal and harmless; it is due to the protective material on the heating elements being burnt off.



USING YOUR ELECTRIC OVEN

1. Function control: The oven is equipped with a 6-position function switch:

- Heating elements off
-  Upper and lower heating elements are working together with the convection function, suitable for toasting bread, muffins, frozen waffles, etc.
-  Top heating element is working together with the convection function, suitable for broiling fish, steak, poultry, pork chops.
-  Top and bottom heating elements are working together.
-  CHICKEN Top heating element is working with the rotisserie function.
-  TOAST Top and Bottom heating elements are working together with the convection and rotisserie function, suitable for toasting bread, muffins, frozen waffles, etc..

2. Temperature control: Select the desired temperature between 100°C and 230°C for cooking.

3. Hot plate control:

-  Left burner is working, you can choose the desired temperature for big hot plates;
-  Right burner is working, you can choose the desired temperature for small hot plates

CLEANING AND MAINTENANCE

- It is important to clean the appliance after each use to prevent an accumulation of grease and avoid unpleasant odors.
- Always unplug the appliance from power and allow it to cool down before cleaning.
- Never immerse the appliance or power cord in water. Do not let the electrical parts come into contact with moisture.
- Clean the interior regularly and remove any food residues from the oven walls. Use a damp cloth and a mild detergent to clean the interior and then wipe it dry.
- Do not use spray cleaners or other harsh cleaners.
- Refrain from using scouring pads, abrasive cleaners or steel wool.
- The removable grill rack, baking tray, and crumb tray can be washed like regular kitchenware. You can also clean these parts in the dishwasher.
- Wipe the window on both sides with a damp cloth.
- Clean the housing of the unit with a damp cloth and then wipe it dry.

CHANGING THE LIGHT BULB

Change a defective light bulb as follows:

1. Unplug the appliance from power and let it cool down completely.
2. Turn the protective cover with the defective light bulb counter-clockwise to remove it.
3. Replace the light bulb in the protective cover and turn in clockwise.

Only use light bulbs suitable for the appliance.

SPECIFICATIONS**FA-5045-4 & FA-5045-6:**

1600 + 1000 + 600 = 3200 W / 220-240 V ~ 50/60 Hz

FA-5045-5:

1800 + 1000 + 600 = 3400 W / 220-240 V ~ 50/60 Hz

 **Environment friendly disposal:** You can help protect the environment! Please remember to respect the local regulations: hand in the non-working electrical equipment to an appropriate waste disposal center.

WICHTIGE SICHERHEITSHINWEISE

Die Sicherheit von Elektrogeräten von **FIRST Austria** entspricht den anerkannten Regeln der Technik und den gesetzlichen Sicherheitsbestimmungen. Dennoch sollten Sie und andere Benutzer des Geräts die folgenden Sicherheitshinweise beachten:

- Bitte lesen Sie diese Anleitung vor der ersten Benutzung des Geräts aufmerksam durch und bewahren Sie sie für späteres Nachschlagen auf.
- Dieses Produkt ist nur für die Verwendung vorgesehen, die in dieser Gebrauchsanweisung beschrieben ist.
- Bevor Sie das Gerät am Stromnetz anschließen, überprüfen Sie, ob die angegebene Spannung mit Ihrer Netzspannung übereinstimmt. Sollte dies nicht der Fall sein, wenden Sie sich an Ihren Fachhändler und benutzen Sie das Gerät nicht.
- Wenn das Gerät geerdet ist (Schutzklasse I), müssen auch die Steckdose und jedes verwendete Verlängerungskabel geerdet sein.
- Während des Gebrauchs kann dieses Gerät eine erhebliche Stromaufnahme in Ihrem Stromkreis erzeugen. Daher muss es an einem separaten Stromkreis angeschlossen werden oder es darf nicht gleichzeitig mit anderen Geräten verwendet werden, um eine Überlastung zu vermeiden.
- Stellen Sie das Gerät auf eine freie, ebene und hitzebeständige Arbeitsfläche. Der Abstand zur Wand muss mindestens 5 cm betragen. Der Bereich über dem Gerät muss frei bleiben, um eine ungehinderte Luftzirkulation zu ermöglichen. Stellen Sie das Gerät oder das Netzkabel keinesfalls auf heiße Flächen. Das Gerät darf auch nicht in der Nähe von offenen Gasflammen aufgestellt oder betrieben werden.
- Lassen Sie das Kabel nicht herunterhängen. Achten Sie darauf, dass das Kabel keine heißen Oberflächen berührt.
- Nehmen Sie das Produkt nicht in der Nähe von Gasquellen oder anderen brennbaren Materialien oder Gegenständen in Betrieb.
- Tauchen Sie das Gerät oder das Kabel zum Schutz vor Stromschlag nicht in Flüssigkeiten ein.
- Wenn Gerät oder Netzkabel Schäden aufweisen, dürfen Sie das Gerät nicht in Betrieb nehmen! Bringen Sie das Gerät zur Inspektion oder Reparatur zu einem autorisierten und qualifizierten Kundendienst.
- Legen Sie kein brennbares Material (Papier, Stoff usw.) auf oder in die Nähe des Geräts.
- Vergewissern Sie sich, dass das Gerät ausgeschaltet ist, bevor Sie den Netzstecker in die Steckdose stecken oder abziehen.
- Die Verwendung von Zubehörteilen, die nicht vom Hersteller empfohlen oder verkauft werden, kann zu Feuer, Stromschlag oder Verletzungen führen.
- Dieses Gerät ist nur für den Hausgebrauch bestimmt, verwenden Sie es nicht für gewerbliche Zwecke.
- Verwenden Sie dieses Gerät nicht im Freien.
- Lassen Sie das Gerät nicht unbeaufsichtigt, während es in Betrieb ist.
- Das Gerät wird während des Betriebs heiß. Achten Sie deshalb darauf, dass Sie keine heißen Teile berühren.
- Verwenden Sie nur nicht brennbare, hitzebeständige Backformen für den Backofen.
- Tragen Sie immer schützende, isolierte Ofenhandschuhe, wenn Sie Gegenstände in den heißen Ofen einführen oder aus ihm entnehmen.
- Geben Sie keine übergroßen Speisen in den Ofen, da dies einen Brand verursachen kann, wenn sie mit dem Heizelement in Berührung kommen.
- Ziehen Sie den Netzstecker, bevor Sie das Gerät von einem Ort zu einem anderen bringen.
- Trennen Sie das Gerät nach Gebrauch, vor der Reinigung und im Fall einer Störung stets vom Stromnetz.
- Solange das Gerät heiß ist, muss es beaufsichtigt werden, auch wenn es nicht am Stromnetz angeschlossen ist. Lassen Sie das Gerät vollständig abkühlen, bevor Sie es reinigen und wegstellen.
- Ziehen Sie nicht am Netzkabel, sondern fassen Sie am Stecker an, um das Gerät vom Stromnetz zu trennen.
- Verwenden Sie keine scharfen Utensilien, um das Glas der Ofentür zu reinigen, da es dadurch beschädigt oder zerbrochen werden kann.
- Das Gerät darf von Kindern ab 8 Jahren und Personen mit eingeschränkten körperlichen, sensorischen oder geistigen Fähigkeiten oder einem Mangel an Erfahrung und Wissen verwendet werden, wenn sie beaufsichtigt oder in die sichere Verwendung des Geräts eingewiesen werden und die damit verbundenen Gefahren verstehen. Kinder dürfen nicht mit dem Gerät spielen. Reinigung

und Wartung dürfen nicht von Kindern durchgeführt werden, es sei denn, sie sind älter als 8 Jahre und werden beaufsichtigt. Bewahren Sie das Gerät und sein Kabel außerhalb der Reichweite von Kindern unter 8 Jahren auf.

- Wir haften nicht für Schäden, die durch eine nicht bestimmungsgemäße oder unsachgemäße Verwendung des Geräts entstehen.
- Reparaturen und andere Arbeiten am Gerät dürfen nur von autorisiertem Fachpersonal durchgeführt werden!

BEZEICHNUNG DER TEILE: (Abb. A)

1. Große Kochplatte
2. Kleine Kochplatte
3. Temperaturregler
4. Drehknopf für große Kochplatte
5. Drehknopf für kleine Kochplatte
6. Funktionsschalter
7. Backblech
8. Drahtrost
9. Drehspießeinsatz
10. Krümelblech

BEDIENUNGSHINWEISE





Hinweise zur Erstbenutzung des Ofens:

1. Stellen Sie sicher, dass der Netzstecker des Ofens gezogen wurde und die Regler sich in Stellung „OFF“ (Aus) befinden.
2. Reinigen Sie das gesamte Ofenzubehör mit einem milden Spülmittel und spülen Sie es gründlich mit klarem Wasser ab. Trocknen Sie das gesamte Zubehör gründlich und setzen Sie es in den Ofen ein.
3. Nach dem Aufstellen Ihres Kochherds, empfiehlt sich eine Inbetriebnahme für ungefähr 15 Minuten auf höchster Leistungsstufe, um anhaftende Ölreste vom Herstellungsprozess zu beseitigen. Dies entfernt auch alle anfänglich vorhandenen Gerüche.
4. Wickeln Sie das Netzkabel ab.
5. Stecken Sie den Netzstecker in eine bequem erreichbare Steckdose.

Bitte beachten Sie: Bei Erstgebrauch kann es zu leichter Geruchs- und Rauchentwicklung kommen. Das ist völlig normal und harmlos, die Schutzbeschichtung der Heizelemente verbrennt.



BEDIENUNGSHINWEISE BACKOFEN

1. Funktionsschalter: Dieser Ofen ist mit einem 6-stufigen Funktionsschalter ausgestattet:

- Heizelemente aus.
-  Die oberen und unteren Heizelemente werden zusammen mit der Umlufffunktion zum Toasten von Brot, Muffins, gefrorenen Waffeln usw. verwendet..
-  Das obere Heizelement wird zusammen mit der Umlufffunktion zum Braten von Fisch, Steaks, Geflügel oder Schweinekoteletts verwendet.
-  Ober- und Unterhitze ein
-  HUH: Das obere Heizelement ist zusammen mit der Drehspießfunktion eingeschaltet.
-  TOASTEN: Das obere und untere Heizelement sind zusammen mit der Umluft- und Drehspießfunktion zum Toasten von Brot, Muffins, gefrorenen Waffeln usw. eingeschaltet.

2. Temperaturregelung: Wählen Sie die gewünschte Temperatur zur Zubereitung zwischen 100°C und 230°C.

3. Kochplattenregler:

-  Wenn die linke Kochplatte eingeschaltet ist, können Sie die gewünschte Temperatur der großen Kochplatte wählen;
-  Wenn die rechte Kochplatte eingeschaltet ist, können Sie die gewünschte Temperatur der kleinen Kochplatte wählen

REINIGUNG UND PFLEGE

- Es ist wichtig, das Gerät nach jedem Gebrauch zu reinigen, um eine Fettansammlung zu verhindern und unangenehme Gerüche zu vermeiden.
- Trennen Sie das Gerät immer vom Stromnetz und lassen Sie es abkühlen, bevor Sie es reinigen.
- Tauchen Sie Gerät und Netzkabel keinesfalls in Wasser ein. Lassen Sie die elektrischen Teile nicht mit Feuchtigkeit in Berührung kommen.
- Reinigen Sie das Innere regelmäßig und entfernen Sie alle Speisereste von den Ofenwänden. Verwenden Sie ein feuchtes Tuch und ein mildes Reinigungsmittel, um das Innere zu reinigen, und wischen Sie es dann trocken.
- Verwenden Sie keine Sprühreiniger oder andere scharfe Reinigungsmittel.

- Verwenden Sie zur Reinigung des Geräts unter keinen Umständen Scheuerschwämme, Scheuermittel oder Stahlwolle.
- Das herausnehmbare Grillrostgitter, das Backblech und die Krümelschale können wie normales Küchengeschirr abgewaschen werden. Diese Teile können Sie auch in der Spülmaschine reinigen.
- Wischen Sie das Fenster auf beiden Seiten mit einem feuchten Tuch ab.
- Reinigen Sie das Gehäuse des Geräts mit einem feuchten Tuch und trocknen Sie es dann ab.

GLÜHBIRNE WECHSELN

Sollte die Glühbirne durchgebrannt sein kann diese wie folgt gewechselt werden:

1. Gerät vom Strom trennen und abkühlen lassen
2. Die Schutzabdeckung und die alte Glühbirne gegen den Uhrzeigersinn heraus drehen
3. Funktionierende Glühbirne im Uhrzeigersinn hinein drehen und die Schutzabdeckung im Uhrzeigersinn hinein drehen.

Es dürfen nur Glühbirnen verwendet werden, welche für dieses Gerät geeignet sind.

TECHNISCHE DATEN

FA-5045-4 & FA-5045-6:

1600 + 1000 + 600 = 3200W/220-240 V ~ 50/60 Hz

FA-5045-5:

1800 + 1000 + 600 = 3400W/220-240 V ~ 50/60 Hz

 **Entsorgung:** Helfen Sie mit beim Umweltschutz! Entsorgen Sie Elektroaltgeräte nicht mit dem Hausmüll. Geben Sie dieses Gerät an einer Sammelstelle für Elektroaltgeräte ab.

ПРЕДНАЗНАЧЕНИЕ

Для разогрева продуктов, приготовления пищи, выпечки мучных изделий. Не для коммерческого и промышленного использования.

ВАЖНЫЕ ИНСТРУКЦИИ ПО БЕЗОПАСНОСТИ

Безопасность электрических приборов **FIRST Austria** соответствует официальным техническим директивам и нормам безопасности. Тем не менее вам и другим пользователям прибора необходимо соблюдать следующие инструкции по технике безопасности:

- Перед первым использованием прибора внимательно прочитайте инструкции и сохраните их для дальнейшего использования.
- Данный прибор не предназначен для использования в целях, отличающихся от указанных в данном руководстве.
- Перед подключением прибора к источнику питания проверьте, что напряжение, указанное на приборе, соответствует напряжению в сети. В ином случае не используйте прибор и обратитесь к продавцу.
- Если прибор должен быть заземлен (класс защиты I), розетка электросети и все удлинители, подключенные к ней, также должны быть заземлены.
- Во время использования этот прибор может потреблять значительный ток от электросети. Поэтому его следует подключать к отдельной цепи или не использовать одновременно с другими приборами во избежание перегрузки.
- Устанавливайте устройство на чистую, ровную и жаростойкую поверхность. Расстояние от стены должно составлять не менее 5 см. Пространство над прибором должно быть свободным в целях беспрепятственной циркуляции воздуха. Не размещайте прибор и шнур питания на горячих поверхностях. Также не допускается размещение или эксплуатация прибора вблизи открытого источника огня.
- Следите за тем, чтобы шнур питания не свисал с края стола или столешницы. Не допускайте контакта шнура питания с горячими поверхностями.
- Не используйте устройство вблизи источников газа и других воспламеняющихся веществ или предметов.

- Во избежание поражения электрическим током не погружайте данный прибор или шнур питания в какую-либо жидкость.
- Не пользуйтесь прибором при появлении признаков повреждения прибора или шнура питания! Передайте прибор в авторизованный специализированный сервисный центр для осмотра и ремонта.
- Не размещайте воспламеняемые материалы (бумагу, ткань и т. д.) на приборе или рядом с ним.
- Прежде чем вставить вилку прибора в розетку электросети или извлечь ее, убедитесь, что прибор выключен.
- Использование насадок, не рекомендуемых или не поставленных производителем, может стать причиной возгорания, поражения электрическим током или травмирования.
- Прибор предназначен исключительно для домашнего использования, не использовать в коммерческих целях.
- Не пользуйтесь прибором вне помещений.
- Не оставляйте прибор работать без присмотра.
- Во время работы прибор нагревается. Проявляйте осторожность, чтобы не коснуться горячих частей прибора.
- Используйте с духовым шкафом только невоспламеняемую жаропрочную посуду.
- При отправке продуктов в горячий духовой шкаф и извлечении из него надевайте жаропрочные защитные перчатки.
- Не помещайте продукты слишком больших размеров в духовку, так как они могут привести к возгоранию при контакте с нагревательным элементом.
- Отключите устройство от электросети, прежде чем перемещать его из одного места в другое.
- Отключайте прибор от сети после завершения использования, перед выполнением очистки или при возникновении неисправности.
- Пока прибор остается горячим, за ним необходимо следить, даже если он не подключен к сети. Дайте прибору полностью остыть, перед тем как чистить его или помещать на хранение.
- При отключении прибора от сети, держитесь за вилку, а не тяните за шнур.
- Не пытайтесь очистить стеклянную дверцу шкафа острыми предметами во избежание ее повреждения и разрушения.
- Использование этого прибора детьми в возрасте от 8 лет и выше, лицами с

ограниченными физическими, сенсорными или умственными способностями, а также лицами, не обладающими достаточным опытом или знаниями, допускается только в тех случаях, когда это использование осуществляется под наблюдением компетентных лиц или после инструктажа по технике безопасности и при понимании рисков, связанных с эксплуатацией данного прибора. Не разрешайте детям играть с прибором. Чистка и обслуживание прибора не должны осуществляться детьми, если они не старше 8 лет и не находятся под надзором. Храните прибор и шнур питания в месте, недоступном для детей в возрасте менее 8 лет.

- Производитель не несет ответственность за какие-либо повреждения, которые могут возникнуть вследствие применения прибора не по назначению или неправильного использования.
- Ремонт прибора и прочие работы с ним должны осуществляться только уполномоченным квалифицированным персоналом.

КОМПОНЕНТЫ УСТРОЙСТВА: (фиг. А)

1. Большая конфорка
2. Малая конфорка
3. Регулятор температуры
4. Регулятор нагрева большой конфорки
5. Регулятор нагрева малой конфорки
6. Переключатель функций
7. Противень для запекания
8. Решетка
9. Вертел
10. Поддон для крошек

ИНСТРУКЦИЯ ПО ЭКСПЛУАТАЦИИ

Перед использованием гриля в первый раз:





1. Убедитесь, что плита отключена от сети, а температуры находится в положении «OFF» (ВЫКЛ).
2. Вымойте все принадлежности гриль-тостера с помощью мягкого средства для мытья посуды и тщательно промойте чистой водой. Тщательно просушите все принадлежности и соберите гриль.
3. После сборки печи рекомендуется включить ее на прогрев при максимальной температуре и дать поработать в течение 15 минут, чтобы удалить всю смазку, которая может остаться после поставки. Кроме того, так вы избавитесь от запахов новой плиты.

4. Размотайте шнур питания.
5. Подключите шнур питания к подходящей розетке.

Обратите внимание: При первом использовании печь может издавать запах гари и дым. Это не является неисправностью и абсолютно безопасно. Это связано с выгоранием защитных материалов на нагревательных элементах.



ИСПОЛЬЗОВАНИЕ ЭЛЕКТРОПЕЧИ

1. Управление функциями: Печь оснащена переключателем функций, имеющим 6 различных положения:

- Нагревательные элементы отключены.
-  Одновременно верхний и нижний нагревательный элементы совместно с функцией конвекции используются для подрумянивания хлеба, маффинов, замороженных вафель и т. п.
-  Верхний нагревательный элемент вместе с функцией конвекции используется для приготовления рыбы, стейков, птицы, свиных отбивных.
-  Верхний и нижний нагревательные элементы активны.
-  КУРИЦА — включен верхний нагревательный элемент и вертел.
-  ТОСТЫ — включены верхний и нижний нагревательный элементы вместе с функцией конвекции и вертелом; используется для подрумянивания хлеба, маффинов, замороженных вафель и т. п.

2. Регулировка температуры в диапазоне: Выберите необходимую температуру от 100°C до 230°C для приготовления блюда.

3. Использование конфорок:

-  Левая конфорка включена. Можно установить нужный нагрев большой конфорки;
-  Правая конфорка включена. Можно установить нужный нагрев малой конфорки;

ОЧИСТКА И ОБСЛУЖИВАНИЕ

- Чтобы предотвратить накопление жира и избежать неприятных запахов, следует очищать электроприбор после каждого использования.
- Всегда отключайте прибор от сети и дайте ему остыть перед чисткой.
- Никогда не погружайте прибор или шнур питания в воду. Не допускайте попадания влаги на электрические детали.
- Регулярно очищайте внутреннюю поверхность камеры и удаляйте остатки пищи со стенок камеры печи. Используйте влажную ткань и мягкое моющее средство для чистки внутренней поверхности камеры и затем вытрите ее насухо.
- Не используйте аэрозольные очистители или другие агрессивные чистящие средства.
- Не используйте жесткие или стальные губки и абразивные чистящие средства.
- Съемная решетка, противень и поддон для крошек могут быть вымыты, как обычная кухонная посуда. Эти детали также можно мыть в посудомоечной машине.
- Протирайте окно дверцы влажной тканью с обеих сторон.
- Очистите корпус прибора влажной тканью, а затем вытрите его насухо.

ТЕХНИЧЕСКИЕ ХАРАКТЕРИСТИКИ

FA-5045-4 & FA-5045-6:

1600 + 1000 + 600 = 3200 Вт / 220-240 В ~ 50/60 Гц

FA-5045-5:

1800 + 1000 + 600 = 3400 Вт / 220-240 В ~ 50/60 Гц

Хранение:

Рекомендуется хранить в закрытом сухом помещении при температуре окружающего воздуха не выше плюс 40°C с относительной влажностью не выше 70% и отсутствии в окружающей среде пыли, кислотных и других паров.

Транспортировка:

К данному прибору специальные правила перевозки не применяются. При перевозке прибора используйте оригинальную заводскую упаковку. При перевозке следует избегать падений, ударов и иных механических воздействий на прибор, а также прямого воздействия атмосферных осадков и агрессивных сред.



Экологическая утилизация

Вы можете помочь защитить окружающую среду! Помните о соблюдении местных правил: Отправьте неработающее электрооборудование в соответствующие центры утилизации.

Производитель сохраняет за собой право изменять дизайн и технические характеристики устройства без предварительного уведомления.

Срок службы прибора – 3 года

Данное изделие соответствует всем требуемым европейским и российским стандартам безопасности и гигиены.

Изготовитель:

Компания Тиметрон Австрия (Timetron GesmbH)

Адрес:

Раймундгассе 1/8, 1020, Вена, Австрия (Raimundgasse 1/8, 1020 Vienna, Austria)

Сделано в Китае

Дата производства указана на упаковке

Уполномоченное изготовителем лицо:

ООО «Грантэл»

143912, Московская область, г.Балашиха,

Западная коммунальная зона, ул. Шоссе

Энтузиастов, вл. 1а, пом. Д002, ком. 51

тел. +7 (495) 297 50 20

В случае неисправности изделия необходимо обратиться в ближайший авторизованный сервисный центр.

За информацией о ближайшем сервисном центре обращайтесь к продавцу.

ISTOTNE UWAGI DOTYCZĄCE BEZPIECZEŃSTWA

Bezpieczeństwo urządzeń elektrycznych firmy **FIRST Austria** jest zgodne ze stosowanymi zaleceniami technicznymi i przepisami prawnymi dotyczącymi bezpieczeństwa. Mimo to użytkownicy urządzenia powinni stosować się do następujących instrukcji bezpieczeństwa:

- Przed rozpoczęciem eksploatacji urządzenia należy uważnie przeczytać poniższe instrukcje i zachować je na przyszłość.
- Niniejszy produkt nie jest przeznaczony do innego zastosowania niż to określone w tej instrukcji obsługi.
- Przed podłączeniem urządzenia do źródła zasilania sprawdź, czy napięcie ukazane na sprzęcie odpowiada temu dostępnemu w domu. Jeśli napięcie jest różne, skontaktuj się ze sprzedawcą i nie używaj urządzenia.
- Jeśli urządzenie jest uziemione (klasa ochronności I), gniazdko ściennie i przedłużacz, do którego jest podłączone, także muszą być uziemione.
- W trakcie pracy urządzenie to może znacząco obciążać instalację elektryczną w domu. W związku z tym należy je podłączyć do osobnego obwodu lub nie używać jednocześnie z innymi urządzeniami, aby uniknąć przeciążenia.
- Umieść urządzenie na czystej, płaskiej i odpornej na gorąco powierzchni. Zachowaj przynajmniej 5 cm odległości od ściany. Przestrzeń ponad urządzeniem powinna być pusta, by umożliwić nieograniczony przepływ powietrza. Nigdy nie umieszczaj urządzenia lub przewodu zasilającego na gorących powierzchniach. Nie umieszczaj ani nie obsługuj urządzenia w pobliżu otwartego ognia na gazie.
- Nie pozwól, by przewód zwisał z krawędzi stołu lub blatu. Nie pozwól, by przewód dotykał gorących powierzchni.
- Nie używać urządzenia w pobliżu źródła gazu, innych łatwopalnych materiałów lub przedmiotów.
- Aby chronić przed zagrożeniami wynikającymi z problemów elektrycznych, nie zanurzaj tego urządzenia ani przewodu w żadnym płynie.
- Jeśli urządzenie lub przewód zasilający posiadają jakiegokolwiek oznaki uszkodzenia, nie należy ich używać! Produkt należy zabrać do autoryzowanego i wykwalifikowanego punktu serwisowego w celu sprawdzenia i naprawy.
- Nie umieszczaj na lub w pobliżu urządzenia materiałów łatwopalnych (papieru, materiału itp.).
- Przed przystąpieniem do podłączania lub odłączania urządzenia upewnij się, że jest wyłączone.
- Korzystanie z dodatków niezalecanych lub niesprzedawanych przez producenta może spowodować pożar, porażenie elektryczne lub obrażenia ciała.
- To urządzenie jest przeznaczone tylko do użytku domowego. Nie należy używać go do celów przemysłowych.
- Nie należy używać tego urządzenia na zewnątrz.
- Nie pozostawiać działającego urządzenia bez nadzoru.
- Podczas pracy urządzenie się nagrzewa. W związku z tym należy zachować ostrożność i nie dotykać gorących części.
- W piekarniku używać tylko ognio- i żaroodpornych naczyń do pieczenia.
- Zawsze używać ochronnych izolowanych rękawic podczas wkładania lub wyjmowania rzeczy z gorącego piekarnika.
- Nie umieszczaj zbyt dużych produktów żywnościowych w piekarniku, ponieważ przy kontakcie z elementem grzejnym może dojść do pożaru.
- Odłączyć urządzenie od prądu przed przeniesieniem go z jednego miejsca na drugie.
- Po użyciu, przed czyszczeniem i w przypadku awarii zawsze odłączaj urządzenie od zasilania.
- Nie pozostawiaj urządzenia bez nadzoru tak długo, jak jest gorące, nawet jeśli nie jest podłączone do zasilania. Przed czyszczeniem i schowaniem poczekaj na całkowite ostygnięcie urządzenia.
- Nie ciągnij bezpośrednio za przewód zasilający. Zamiast tego ciągnij za wtyczkę, by odłączyć urządzenie od zasilania.
- Nie używać ostrych narzędzi do czyszczenia szklanych części w drzwiczkach piekarnika, ponieważ może to je uszkodzić lub zniszczyć.
- Urządzenie może być używane przez dzieci od 8. roku życia oraz przez osoby o ograniczonej sprawności fizycznej, sensorycznej lub umysłowej, a także osoby nieposiadające doświadczenia i wiedzy pod warunkiem, że zostaną one objęte nadzorem i poinstruowane w zakresie korzystania z urządzenia w bezpieczny sposób i gdy są one świadome zagrożeń z tym związanych. Dzieci nie powinny bawić się tym urządzeniem. Czyszczenie i konserwacja przeprowadzane przez użytkownika nie powinny być dokonywane przez dzieci, chyba że mają ukończone przynajmniej 8 lat i są nadzorowane. Należy przechowywać

- urządzenie i przewód zasilający w miejscu niedostępnym dla dzieci poniżej 8. roku życia.
- Nie jesteśmy odpowiedzialni za uszkodzenia wynikłe z używania urządzenia w sposób inny, niż jest do tego przeznaczone lub jeśli było nieprawidłowo eksploatowane.
- Naprawy i inne prace wykonywane na urządzeniu muszą być przeprowadzane wyłącznie przez autoryzowanego specjalistę!

NAZWY CZĘŚCI: (patrz obrazek A)

1. Duże pole grzewcze
2. Małe pole grzewcze
3. Pokrętko zmiany temperatury
4. Pokrętko sterujące dużym polem grzewczym
5. Pokrętko sterujące małym polem grzewczym
6. Przełącznik funkcji
7. Blacha do pieczenia
8. Ruszt
9. Rożen
10. Taca na okruchy

INSTRUKCJE OBSŁUGI

Przed użyciem pieca po raz pierwszy:

1. Upewnij się, że piekarnik jest odłączony od zasilania, a pokrętko temperatury jest w położeniu „WYŁĄCZONE”.
2. Umyć wszelkie wyposażenie łagodnym detergentem i starannie opłukać wodą. Osuszyc starannie wszelkie wyposażenie i zamontować w piecu.
3. Po złożeniu piekarnika, zaleca się, by przez około 15 minut pracował on, ustawiony na MAX w celu wyeliminowania wszelkiego oleju pakowego, który mógł pozostać po transporcie. Pozwoli to również na zneutralizowanie wszelkich zapachów obecnych w fabrycznie nowym produkcie.
4. Rozwiń przewód zasilający.
5. Podłączyć wtyczkę sznura zasilania do dogodnego gniazdka sieci zasilania.

Zapamiętaj: Przy pierwszym użyciu może być czuć zapach i może wydobywać się dym. Jest to normalne i nieszkodliwe; wynika to ze spalania użytych materiałów ochronnych dla elementów grzewczych.

KORZYSTANIE Z PIECA ELEKTRYCZNEGO

1. Wybór funkcji: niniejszy piekarnik posiada sześciostopniowy przełącznik funkcji:

Wyłączenie elementów grzewczych.

 Działła górna i dolna grzałka i funkcja termoobiegu: opiekanie chleba, muffinek, mrożonych gofrów itp..

 Działła górna grzałka i funkcja termoobiegu: opiekanie ryb, steków, drobiu, kotletów wieprzowych.

 Włączone jednocześnie elementy grzewcze górne i dolne.

 KURCZAK Włączona górna grzałka i rożen

 OPIEKACZ Działła górna i dolna grzałka oraz funkcja termoobiegu i rożna: opiekanie chleba, muffinek, mrożonych gofrów itp.

2. Regulacja temperatury: Ustawić do gotowania pożądaną temperaturę pomiędzy 100°C a 230°C.

3. Sterowanie polem grzewczym:

Włączone lewe pole; wybierz żądaną temperaturę dla dużego pola grzewczego;

Włączone prawe pole; wybierz żądaną temperaturę dla małego pola grzewczego;

CZYSZCZENIE I KONSERWACJA

- Po każdym użyciu należy czyścić urządzenie, aby zapobiegać gromadzeniu się tłuszczu i unikać nieprzyjemnych zapachów.
- Przed czyszczeniem zawsze odłączaj urządzenie od zasilania, by mogło ostygnąć.
- Urządzenia ani przewodu zasilającego nigdy nie zanurzać w wodzie. Nie dopuszczaj do kontaktu części elektrycznych z wilgocią.
- Regularnie czyścić wewnątrz i usuwać resztki żywności ze ścianek komory kuchenki mikrofalowej. Do czyszczenia wnętrza należy używać wilgotnej szmatki i łagodnego detergentu, a następnie wytrzeć je do sucha.
- Nie używać środków czyszczących w sprayu ani innych środków czyszczących o ostrym działaniu.
- Nie używać szorstkich gąbek, ściernych środków czyszczących ani wełny stalowej.
- Wyjmowany ruszt, blacha do pieczenia i tacka na okruchy można myć jak zwykle przybory kuchenne. Te części możesz również myć w zmywarce.
- Szybę urządzenia wycierać wilgotną szmatką.
- Obudowę urządzenia czyść wilgotną szmatką, a następnie wycieraj do sucha.

SPECYFIKACJA TECHNICZNA

FA-5045-4 & FA-5045-6:

1800 + 1000 + 600 = 3400 W/220-240 V ~ 50/60 Hz

FA-5045-5:

1600 + 1000 + 600 = 3200 W/220-240 V ~ 50/60 Hz

 **Utylizacja przyjazna środowisku.** Możesz wspomóc ochronę środowiska! Proszę pamiętać o przestrzeganiu lokalnych przepisów: przekazać uszkodzony sprzęt elektryczny do odpowiedniego ośrodka utylizacji.

VAŽNA BEZBEDNOSNA UPUTSTVA

Bezbednost električnih uređaja kompanije **FIRST Austria** usklađena je sa priznatim tehničkim direktivama i zakonskim propisima iz domena bezbednosti. Bez obzira na to, vi i ostali korisnici ovog uređaja treba da pošujete sledeća bezbednosna uputstva:

- Pažljivo pročitajte ova uputstva pre prvog korišćenja ovog uređaja i sačuvajte ih da biste u budućnosti mogli da se podsetite.
- Ovaj proizvod nije projektovan ni za koje druge namene osim onih navedenih u ovom priručniku.
- Pre priključivanja ovog uređaja u utičnicu, proverite da li napon naveden na uređaju odgovara naponu struje u vašem domu. Ako to nije slučaj, obratite se distributeru i nemojte koristiti ovaj uređaj.
- Ukoliko je uređaj uzemljen (klasa zaštite I), zidna utičnica i produžni kabl u koje je uređaj priključen takođe moraju biti uzemljeni.
- Ovaj uređaj tokom upotrebe može da izazove znatno opterećenje električnog kola. Zato ga treba povezati na zasebno kolo ili ga ne treba koristiti istovremeno sa drugim uređajima kako ne bi došlo do preopterećenja.
- Postavite uređaj na glatku, ravnu površinu, otpornu na toplotu. Udaljenost od zida treba da bude barem 5 cm. Prostor iznad uređaja treba da bude slobodan, radi neometanog strujanja vazduha. Nikada ne stavljajte ovaj uređaj niti njegov strujni kabl na vruće površine. Takođe, nikada ne stavljajte i ne koristite ovaj uređaj u blizini otvorenog gasnog plamena.
- Ne dozvolite da kabl visi preko ivice stola ili radne površine. Ne dozvolite da kabl dodirne vrele površine.
- Ne koristite ovaj proizvod u blizini izvora gasa ili drugih zapaljivih materija ili predmeta.
- Radi zaštite od struje, nemojte potapati ovaj uređaj ili kabl u tečnost.
- Ukoliko na aparatu ili kابلu za napajanje uočite znake oštećenja, nemojte ih koristiti! Odnosite proizvod u ovlašćeni i kvalifikovani servisni centar na pregled ili popravku.
- Ne stavljajte zapaljiv materijal (papir, tekstil itd.) na ovaj uređaj niti u njegovu blizinu.
- Uverite se da je uređaj isključen pre nego što kabl za napajanje uključite u električnu utičnicu ili ga isključite iz nje.
- Upotreba dodataka koje proizvođač nije preporučio ili koje ne prodaje može da izazove požar, strujni udar ili povredu.
- Ovaj uređaj je predviđen za kućnu upotrebu, nemojte ga koristiti komercijalno.
- Nemojte koristiti ovaj aparat na otvorenom.

- Ne ostavljajte uređaj bez nadzora dok radi.
- Ovaj uređaj se zagreva tokom rada. Zato pazite da ne dodirujete vruće delove.
- Za rernu koristite samo nezapaljive posude za pečenje otporne na toplotu.
- Uvek nosite zaštitne, izolovane rukavice za rernu kada stavljate ili vadite predmete iz zagrejane rerne.
- Ne stavljajte preveliku hranu u pećnicu jer to može izazvati požar ako hrana dođe u kontakt sa grejačem.
- Isključite uređaj iz strujne mreže pre nego što ga premestite.
- Obavezno isključite uređaj iz strujne utičnice nakon upotrebe, pre čišćenja i u slučaju kvara.
- Mora da bude pod nadzorom sve dok je uređaj topao, čak i ako nije priključen u strujnu utičnicu. Sačekajte da se uređaj potpuno ohladi pre čišćenja i odlaganja.
- Ne vucite uređaj direktno za strujni kabl; umesto toga, pri isključivanju uređaja iz strujne utičnice uhvatite utikač.
- Nemojte koristiti oštre predmete za čišćenje stakla na vratima rerne jer ih to može oštetiti ili razbiti.
- Ovaj uređaj smeju da koriste deca koja imaju 8 ili više godina, osobe ograničenih fizičkih, čulnih ili mentalnih sposobnosti, kao i osobe bez odgovarajućeg iskustva i znanja ako su pod nadzorom ili ako im je predloženo kako da bezbedno koriste uređaj i ako razumeju moguće opasnosti. Deca ne smeju da se igraju sa ovim uređajem. Deca ne smeju da čiste i održavaju ovaj uređaj ako nemaju bar 8 godina i ako nisu pod nadzorom tokom tih aktivnosti. Držite uređaj i njegov kabl van domašaja dece mlađe od 8 godina.
- Ne odgovaramo za štetu koja nastane ako se ovaj uređaj koristi u druge svrhe osim u predviđene ili ako se koristi na neprimeren način.
- Popravke i druge radove na ovom uređaju smeju da vrše samo ovlašćena stručna lica!

NAZIV DELOVA: (slika A)

1. Velika ringla
2. Mala ringla
3. Regulator temperature
4. Regulator velike ringle
5. Regulator male ringle
6. Regulator funkcije
7. Pleh
8. Rešetka
9. Ražanj
10. Mrvica ladicu

UPUTSTVO ZA RUKOVANJE

Pre prve upotrebe pećnice:

1. Proverite da li je pećnica isključena iz struje i da li je regulator isključen.
2. Operite sve dodatke za pećnicu u blagom rastvoru deterdženta i detaljno isperite vodom. Detaljno osušite sve dodatke i sastavite ih u pećnici.
3. Nakon ponovnog montiranja delova rerne, preporučujemo da je uključite da radi na maksimalnoj temperaturi oko 15 minuta kako biste eliminisali postojanje bilo kakvih zaštitnih ulja koja su korišćena u transportu. Ovim postupkom se uklanjaju i svi tragovi mirisa koji nov aparat fabrički ima.
4. Odvijte strujni kabl.
5. Uključite utikač u utičnicu u zidu.

Imajte u vidu sledeće: Prilikom prvog korišćenja može da se javi minimalna količina neobičnog mirisa i dima. To je potpuno uobičajena i bezopasna pojava; dešava se jer obgoreva zaštitni materijal na grejnim elementima.

NAČIN KORIŠĆENJA ELEKTRIČNE PEĆNICE

1. Upravljanje funkcijama: Pećnica ima funkcijski toččić sa 6 položaja:

 Grejni elementi isključeni.

 Gornji i donji grejač rade u kombinaciji sa ventilatorom; namenjeno za tostiranje hleba, pečenje mafina, zamrznutih galeta itd..

 Gornji grejač radi u kombinaciji sa ventilatorom; namenjeno za pečenje ribe, šnicli, živine, svinjskih kotleta itd.

 Aktivni su i gornji i donji grejni element

 PILETINA Radi gornji grejač i okreće se ražanj.

 TOST Rade gornji i donji grejač, kao i ventilatori ražanj; namenjeno za tostiranje hleba, za mafine, zamrznute galete itd..

2. Kontrola temperature: Podesite željenu temperaturu pečenja u rasponu od 100°C do 230°C.

3. Kontrola ringli:

 Leva (veća) ringla je uključena; možete da joj podesite temperaturu;

 Desna (manja) ringla je uključena; možete da joj podesite temperaturu

ČIŠĆENJE I ODRŽAVANJE

- Važno je očistiti uređaj posle svake upotrebe, da biste sprečili nakupljanje masti i neprijatne mirise.
- Uvek isključite uređaj iz struje i ostavite da se ohladi pre čišćenja.
- Ne potapajte uređaj ni strujni kabl u vodu. Ne dozvolite da električni delovi dospeju u kontakt sa vlagom.
- Redovno čistite unutrašnjost i uklonite ostatke hrane sa zidova pećnice. Koristite vlažnu krpnu i blagi deterdžent za čišćenje unutrašnjosti, a zatim je obrišite suvom krpom.
- Nemojte da koristite sredstva za čišćenje u spreju ili druga agresivna sredstva za čišćenje.
- Uzdržite se od upotrebe jastučića za ribanje, abrazivnih sredstava za čišćenje ili čelične vune.
- Izmjenjivi rešetkasti roštilj, pladanj za pečenje i ladicu za mrvicu mogu se oprati kao običan kuhinjski pribor. Ove delove možete oprati i u mašini za pranje posuđa.
- Prebrišite staklo s obe strane navlaženom krpom.
- Očistite kućište uređaja vlažnom krpom, a zatim ga obrišite suvom.

TEHNIČKE SPECIFIKACIJE**FA-5045-4 & FA-5045-6:**

1800 + 1000 + 600 = 3400 W/220-240 V ~ 50/60 Hz

FA-5045-5:

1600 + 1000 + 600 = 3200 W/220-240 V ~ 50/60 Hz

 **Ekološko odlaganje otpada**

Možete pomoći zaštititi okoline! Molimo ne zaboravite da pošujete lokalnu regulativu. Odnosite pokvarenu električnu opremu u odgovarajući centar za odlaganje otpada.

SVARĪGI DROŠĪBAS NORĀDĪJUMI

- FIRST Austria** elektroierīču drošība atbilst atzītām drošības tehniskajām direktīvām un tiesiskajām normām. Tomēr jums un pārējiem ierīču lietotājiem ir jāievēro zemāk minētais:
- Pirms šīs ierīces pirmās lietošanas, lūdzu, rūpīgi izlasiet šīs instrukcijas un saglabājiet tās turpmākai uzzīnai.
 - Šīs izstrādājums nav paredzēts nekādiem citiem nolūkiem, izņemot šajā rokasgrāmatā norādītos.
 - Pirms ierīces savienošanas ar barošanas avotu pārbaudiet, vai uz ierīces norādītais spriegums atbilst strāvas spriegumam jūsu mājoklī. Ja tā nav, sazīnieties ar izplatītāju un nelietojiet šo ierīci.
 - Ja ierīce ir saņemta (I aizsardzības klase), saņemtai ir jābūt arī sienas kontaktligzdai un jebkuram pagarinātajam, kuram ierīce ir pievienota.
 - Lietošanas laikā šī ierīce elektriskajā ķēdē var radīt nozīmīgu strāvas patēriņu. Tādēļ, lai izvairītos no pārslodzes, ierīci vajadzētu pievienot atsevišķai ķēdei vai neizmantojot vienlaikus ar citām ierīcēm.
 - Novietojiet ierīci uz tīras, līdzenas un karstumizturīgas virsmas. Attālumam no sienas jābūt vismaz 5 cm. Vīrs ierīces jābūt brīvai zonai, lai netraucētu gaisa apmaiņu. Nekad nenovietojiet ierīci vai strāvas vadu uz karstām virsmām. Tāpat ierīci nedrīkst novietot vai lietot atklātu uguns liesmu tuvumā.
 - Nepieļaujiet vada karāšanos pār galda vai letes malu. Nepieļaujiet vada saskaršanos ar karstām virsmām.
 - Nelietojiet produktu gāzes avotu vai citu uzliesmojošu materiālu vai priekšmetu tuvumā.
 - Lai pasargātu no elektriskā apdraudējuma, negremdējiet ierīci un tās vadu šķidrumos.
 - Ja novērojat jebkādas pazīmes par ierīces vai strāvas vada bojājumu, nelietojiet to! Nododiet izstrādājumu pilnvarotā un kvalificētā servisa centrā, lai veiktu pārbaudi vai labošanu.
 - Nenovietojiet uz ierīces vai blakus tai ugunsnedrošus materiālus (papīru, apģērbu utt.).
 - Pirms ierīces pievienošanas vai atvienošanas pārliecinieties, ka ierīce ir izslēgta.
 - Neizmantojiet palīgierīces, ko nav ieteicis vai pārdevis ražotājs, pretējā gadījumā pastāv ugunsgrēka, elektrotrieciena un traumu risks.
 - Šī ierīce ir paredzēta tikai lietošanai mājās apstākļos, neizmantojiet to komerciāli.
 - Nelietojiet šo ierīci ārpus telpām.

- Neatstājiet ierīci bez uzmanības, kamēr tā darbojas.
- Ierīcei darbojoties, tā sakarst. Tāpēc esiet uzmanīgs un nepieskarieties karstajām daļām.
- Cepeškrāsnij izmantojiet tikai ugunsdrošus, karstumizturīgus cepeškrāsnī izmantojamus traukus.
- Ievietojot vai izņemot priekšmetus no karstas krāsns, vienmēr valkājiet aizsargājošus cepeškrāsns cimdus.
- Nelieciet cepeškrāsnī pārāk liela izmēra pārtikas produktus, jo to saskaršanās ar sildelementu var izraisīt aizdegšanos.
- Pirms ierīces pārvietošanas no vienas vietas uz citu atvienojiet ierīci.
- Vienmēr atvienojiet ierīci no barošanas avota pēc lietošanas, pirms tīrīšanas un darbības traucējumu gadījumā.
- Kamēr ierīce ir karsta, uzraugiet to, pat ja tā nav pievienota strāvai. Pirms tīrīšanas un uzglabāšanas ļaujiet ierīcei pilnīgi atdzist.
- Nevelciet tieši aiz strāvas vada, bet velciet kontaktdakšu, lai atvienotu ierīci no barošanas avota.
- Neizmantojiet asus piederumus krāsns durvju stikla tīrīšanai, jo tas var radīt bojājumus.
- Šo ierīci drīkst izmantot bērni vecumā no 8 gadiem, kā arī personas ar samazinātām fiziskām, maņu vai garīgām spējām vai bez pieredzes un zināšanām, ja tie tiek uzraudzīti vai ir saņēmuši norādījumus par ierīces drošu lietošanu un saprot ietvertos riskus. Bērni nedrīkst rotaļāties ar ierīci. Bērni nedrīkst veikt tīrīšanu un apkopi, ja vien viņi nav sasnieguši 8 gadu vecumu un netiek uzraudzīti. Glabājiet ierīci un strāvas vadu vietā, kur tam nevar piekļūt bērni, kas jaunāki par 8 gadiem.
- Mēs neuzņemamies atbildību par jebkādiem zaudējumiem, kas var rasties, ja ierīce tiek izmantota citiem nolūkiem, kādiem tā nav sākotnēji paredzēta, vai tiek lietota nepareizi.
- Ierīces labošanu un citus darbus drīkst veikt tikai pilnvaroti speciālisti!

DAĻU NOSAUKUMI: (att A)

1. Lielais sildriņķis
2. Mazais sildriņķis
3. Temperatūras vadība
4. Lielā sildriņķa vadības poga
5. Mazā sildriņķa vadības poga
6. Funkciju slēdzis
7. Cepešpanna
8. Restes
9. Grilēšanas iesms
10. Drupatu paplāte

LIETOŠANAS NORĀDĪJUMI





Pirms cepeškrāsns pirmās lietošanas veiciet zemāk minēto.

1. Pārliecinieties, ka cepeškrāsns ir atvienota no strāvas un taimeris atrodas pozīcijā „IZSLĒGT”.
2. Noņemgājiet visus cepeškrāsns piederumus, izmantojot maigu trauku mazgāšanas līdzekli. Rūpīgi noskalojiet tīrā ūdenī. Rūpīgi nožāvējiet visus piederumus un atlieciet tos atpakaļ cepeškrāsnī.
3. Pēc ierīces atkārtotas nokomplektēšanas, mēs iesakām ieslēgt to ar MAKSIMĀLO temperatūru uz aptuveni 15 minūtēm, lai iztvaikotu visa iepakojuma eļļa, kas atlikusi pēc transportēšanas. Tādējādi tiks iznīcinātas visas sākotnējās smakas.
4. Atritiniet strāvas vadu.
5. Iespraudiet kontaktdakšu ērti pieejamā kontaktligzdā.

Nemiet vērā: Pirmajā lietošanas reizē iespējama neliela dūmošana un smaka. Tā ir normāla un nekaitīga parādība; to rada sildelementu aizsargmateriāla degšana.



ELEKTRISKĀS CEPEŠKRĀSNS LIETOŠANA

1. Funkciju vadība: Cepeškrāsns ir aprīkota ar 6 pozīciju funkciju slēdzi:

- Sildelementi izslēgti.
-  Augšējais un apakšējais sildelementi darbojas kopā ar konvekcijas funkciju, izmantojiet tos maizes grauздēšanai, smalkmaizišu pagatavošanai, saldētām vafelēm utt.
-  Augšējais sildelements darbojas kopā ar konvekcijas funkciju, izmantojiet to zivs, steika, putnu gaļas vai cūkas karbonādes cepšanai.
-  Augšējais un apakšējais sildelements darbojas kopā.
-  CĀLIS Augšējais sildelements ir ieslēgts ar grilēšanas funkciju.
-  GRAUZDĒŠANA Augšējais un apakšējais sildelementi ir ieslēgti kopā ar konvekcijas un grilēšanas funkcijām, izmantojiet maizes grauздēšanai, smalkmaizišu pagatavošanai, saldētām vafelēm utt.

2. Temperatūras vadība: Izvēlieties vajadzīgo cepšanas temperatūru no 100°C līdz 230°C.

3. Sildriņķu vadība:

-  Kreisais sildriņķis ir ieslēgts, varat izvēlēties vajadzīgo temperatūru lielajam sildriņķim;
-  Labais sildriņķis ir ieslēgts, varat izvēlēties vajadzīgo temperatūru mazajam sildriņķim;

TĪRĪŠANA UN APKOPE

- Ir svarīgi tīrīt iekārtu pēc katras izmantošanas reizes, lai nepieļautu tauku uzkrāšanos un nepatīkamu smaku veidošanos.
- Pirms tīrīšanas vienmēr atvienojiet ierīci no strāvas un ļaujiet tai atdzist.
- Nekad neiegremdējiet ierīci vai strāvas vadu ūdenī. Nepieļaujiet elektrisko detaļu saskari ar mitrumu.
- Regulāri tīriet krāsns iekšpusi un noņemiet ēdiena atliekas no tās sienām. Iekšpusi tīriet ar mitru drānu un maigu mazgāšanas līdzekli, pēc tam noslaukiet sausu.
- Nelietojiet izsmidzināmus tīrīšanas līdzekļus un citus spēcīgus tīrīšanas līdzekļus.
- Neizmantojiet asus sūkļus, abrazīvus tīrīšanas līdzekļus vai tērauda beršanas paplāti un drupu paplāti ir mazgājami kā parasti virtuves piederumi. Tāpat varat mazgāt šīs daļas trauku mazgājamajā mašīnā.
- Slaukiet logu no abām pusēm ar mitru drānu.
- Notīriet ierīces korpusu ar mitru drānu un pēc tam noslaukiet to sausu.

SPULDZES MAIŅA

Nomainiet bojātu spuldzi šādi:

1. Atvienojiet ierīci no strāvas padeves un ļaujiet tai pilnībā atdzist.
2. Pagrieziet bojātās spuldzes aizsargvāciņu pretēji pulksteņrādītāja kustības virzienam, lai to noņemtu.
3. Nomainiet spuldzi, kas atrodas aizsargvāciņā, un pagrieziet pulksteņrādītāju kustības virzienā.

Izmantojiet tikai ierīcei piemērotas spuldzes.

TEHNISKĀS SPECIFIKĀCIJAS

FA-5045-4 & FA-5045-6:

1600 + 1000 + 600 = 3200 W / 220-240 V ~ 50/60 Hz

FA-5045-5:

1800 + 1000 + 600 = 3400 W / 220-240 V ~ 50/60 Hz

 Videi draudzīga atbrīvošanās no ierīces

Jūs varat palīdzēt saudzēt vidi!

 Lūdzu, ievērojiet vietējo valsts likumdošanu, nogādājiet nedarbojošos elektrisko aprīkojumu piemērotā atkritumu savākšanas centrā.

SVARBŪS SAUGOS NURODYMAI

„FIRST Austria“ elektros prietaisų sauga atitinka pripažintas technines direktyvas bei saugos teisinius reglamentus. Nepaisant to, jūs bei kiti prietaiso naudotojai turėtų laikytis šių reikalavimų:

- Prieš pradėdami naudoti šį prietaisą, atidžiai perskaitykite šiuos nurodymus ir išsaugokite juos ateičiai.
- Šis gaminys skirtas naudoti tik šiame vadove nurodytiems tikslams bei paskirčiai.
- Prieš jungiant prietaisą į maitinimo šaltinį, būtina aptikrinti, ar ant prietaiso nurodyta įtampa atitinka jūsų namų elektros tiekimo tinklo įtampai. Esant neatitikimui, kreipkitės į prietaiso pardavimo atstovą ir nenaudokite prietaiso.
- Jei prietaisas yra įžemintas (I apsaugos klasė), sieninis lizdas ir bet koks prie jo prijungtas ilgutuvas taip pat turi būti įžeminti.
- Naudojant šį prietaisą elektros grandinėje gali atsirasti didelis srovės poreikis. Todėl, siekiant išvengti perkrovos, jis turėtų būti prijungtas prie atskiros grandinės arba nenaudojamas kartu su kitais prietaisais.
- Prietaisą statykite ant švaraus, lygaus ir karščiui atsparaus paviršiaus. Atstumas nuo sienos turėtų būti ne mažesnis kaip 5 cm. Plotas virš prietaiso turėtų būti laisvas, kad oras galėtų cirkuliuoti be jokių kliūčių. Prietaiso ar jo maitinimo laidų jokiū būdu nedėkite ant karštų paviršių. Be to, prietaiso negalima statyti ar naudoti netoli atviros dujų liepsnos.
- Laidas negali nukarti nuo stalo ar stalviršio krašto. Laidas negali liestis su karštais paviršiais.
- Nenaudokite gaminio šalia dujų šaltinių ar kitų degių medžiagų ar daiktų.
- Kad nekiltų elektros pavojus, šio prietaiso ar jo laidų negalima panardinti į jokus skysčius.
- Prietaiso negalima naudoti pastebėjus jo ar jo laidų pažeidimus požymius! Gaminį reikia pateikti įgaliotam ir kvalifikuotam techninio aptarnavimo centrui apžiūrai ar taisymui.
- Nedėkite lengvai užsidegančių medžiagų (popieriaus, audinio ir pan.) ant prietaiso ar netoli jo.
- Prieš prijungdami arba atjungdami prietaisą įsitikinkite, kad prietaisas yra išjungtas.
- Naudojant nerekomenduojamas arba ne gamintojo parduodamas priedus galima sukelti gaisrą, patirti elektros smūgį arba susižeisti.
- Šis prietaisas skirtas naudoti tik buityje: jo negalima naudoti komerciniams tikslams.
- Nenaudokite šio prietaiso lauke.

- Nepalikite veikiančio prietaiso be priežiūros.
- Veikdamas prietaisas įkaista. Todėl būkite atsargūs – saugokitės, kad nepriliestumėte įkaitusių dalių.
- Orkaitėje naudokite tik nedegius, karščiui atsparius kepimo indus.
- Kai įdedate ar išimate daiktus iš karštos orkaitės, visada mūvėkite apsaugines, izoliuotas pirštines.
- Nedėkite per didelio maisto kiekio į orkaitę, nes jis gali sukelti gaisrą, jei liesis su kaitinimo elementu.
- Prieš perkeldami prietaisą iš vienos vietos į kitą, atjunkite jį nuo elektros tinklo.
- Prietaisą būtina atjunkite nuo maitinimo šaltinio panaudoję, prieš valymą arba įvykus trikdžiai.
- Prietaisą būtina prižiūrėti, kol jis įkaitęs, net jeigu nėra įjungtas į elektros maitinimo tinklą. Prieš prietaisą valant ar padedant laikyti, jam reikia leisti atvėsti.
- Norėdami prietaisą atjungti nuo maitinimo šaltinio netraukite suėmę už maitinimo laido: tiesiog ištraukite kištuką.
- Orkaitės durelių stiklui valyti nenaudokite aštrių įrankių, nes galite jį pažeisti arba sudaužyti.
- Šį įrenginį gali naudoti vyresni nei 8 metų vaikai, riboto fizinio, jutiminio arba protinio pajėgumo arba patirties ir žinių neturintys asmenys, jei yra prižiūrimi arba jiems parodoma, kaip saugiai naudotis įrenginiu, jie supranta galimą pavojų. Vaikams negalima žaisti su įrenginiu. Prietaisą valyti bei prižiūrėti gali tik vyresni nei 8 metų vaikai ir tik prižiūrint suaugusiesiems. Laikykite prietaisą ir jo laidą jaunesniems nei 8 metų vaikams nepasiekiamoje vietoje.
- Mes neprisiimame atsakomybės už bet kokią žalą, kuri gali kilti, jei prietaisas buvo naudojamas ne pagal paskirtį, arba jei jis naudojamas netinkamai.
- Prietaisą taisyti bei atlikti kitus su juo susijusius darbus gali tik įgalioti specialistai!

DALIŲ PAVADINIMAI: (pav A)

1. Didelė kaistančioji plokštė
2. Maža kaistančioji plokštė
3. Temperatūros reguliatorius
4. Didelės kaistančiosios plokštės reguliatorius
5. Mažos kaistančiosios plokštės reguliatorius
6. Funkcijų reguliatorius
7. Kepimo padėklas
8. Metalinės grotelės
9. Iešmas su fiksatoriais
10. Trupinių padėklas

NAUDOJIMO INSTRUKCIJOS







Prieš naudodami krosnelę pirmą kartą:

1. Patikrinkite, ar orkaitė išjungta iš tinklo, o temperatūros nustatytas į „OFF“ padėtį.
2. Visus krosnelės priedus išplaukite švelniu indų plovikliu ir nuskalaukite švariu vandeniu. Visi priedai turi gerai išdžiūti, tada juos dėkite į krosnelę.
3. Vėl sukomplektavus orkaitę, rekomenduotina įjungti MAKSIMALIĄ temperatūrą ir palaikyti maždaug 15min., kad būtų pašalinti bet kokie alyvos, galėjusios likti po gabenimo, likučiai. Tuo būdu taip pat pašalinsite visus iš pradžių tvyrojusio kvapo likučius.
4. Išvyniokite maitinimo laidą.
5. Maitinimo laidąjunkite į tinkamą maitinimo lizdą.

Atkreipkite dėmesį! Naudojant pirmą kartą gali būti šiek tiek kvapo ir dūmų. Tai yra normalu ir nepavojinga; tai vyksta dėl to, kad sudega apsauginė kaitinimo elementų medžiaga.



KAIP NAUDOTI JŪSŲ ELEKTRINĘ ORKAITĘ

1. Funkcijų valdymas: orkaitėje yra įrengtas 6 padėčių funkcijų jungiklis:

-  Kaitinimo elementai išjungti.
-  Viršutinis ir apatinis kaitinimo elementai veikia kartu su konvekcijos funkcija; naudojama duonai, keksams, šaldytiems vafliams ir pan. skrudinti.
-  Viršutinis kaitinimo elementas veikia kartu su konvekcijos funkcija; naudojama žuviai, kepsniams, paukštienai, kiaulienos muštiniams kepti.
-  Viršutinis ir apatinis kaitinimo elementai veikia kartu.
-  VIŠTIENAI. Įjungtas viršutinis kaitinimo elementas ir iešmas su fiksatoriais
-  SKRUDINIMUI. Viršutinis ir apatinis kaitinimo elementai veikia kartu su konvekcijos funkcija bei iešmu su fiksatoriais; naudojama duonai, keksams, šaldytiems vafliams ir pan. skrudinti.

2. Temperatūros valdymas: maistui ruošti pasirinkite norimą temperatūrą tarp 100°C ir 230°C.

3. Kaistančiųjų plokščių reguliavimas:

-  Kairė kaistančioji plokštė įjungta, galite pasirinkti norimą didelės kaistančiosios plokštės temperatūrą;
-  Dešinė kaistančioji plokštė įjungta, galite pasirinkti norimą mažos kaistančiosios plokštės temperatūrą;

VALYMAS IR PRIEŽIŪRA

- Svarbu po kiekvieno naudojimo prietaisą išvalyti, kad jame nesikauptų riebalai ir nesusidarytų nemalonūs kvapas.
- Prieš valydamu visada atjunkite prietaisą nuo elektros tinklo ir leiskite jam atvėsti.
- Niekada nemerkite prietaiso arba maitinimo kabelio į vandenį. Neleiskite, kad drėgmės patektų į elektrines dalis.
- Reguliariai valykite vidų ir nuo krosnelės sienų nuvalykite maisto likučius. Vidaus valymui naudokite drėgną šluostę ir švelnų ploviklį, tuomet sausai išvalykite.
- Nenaudokite purškiamų ar kitų agresyvių valiklių.
- Nenaudokite šveitimo padų, abrazyvinių valiklių ar šveistukų.
- Išimamas grotelės, kepimo skarda ir trupinių dėklas gali būti plaunami kaip įprasti virtuvės indai. Šias dalis taip pat galima plauti indaplovėje.
- Drėgna šluoste nuvalykite abi lango puses.
- Įrenginio korpusą nuvalykite drėgna šluoste, tada nusauskinkite.

LEMPUTĖS KEITIMAS

Sugedusią lemputę pakeiskite taip:

1. Atjunkite prietaisą nuo elektros tinklo ir leiskite jam visiškai atvėsti.
2. Pasukite apsauginį gaubtą su sugedusia lempa prieš laikrodžio rodyklę, kad jį nuimtumėte.
3. Įstatykite lemputę į apsauginį gaubtą ir pasukite pagal laikrodžio rodyklę.

Naudokite tik prietaisui tinkamas lemputes.

TECHNINIAI DUOMENYS**FA-5045-4 & FA-5045-6:**

1600 + 1000 + 600 = 3200 W / 220-240 V ~ 50/60 Hz

FA-5045-5:

1800 + 1000 + 600 = 3400 W / 220-240 V ~ 50/60 Hz

 **Aplinkai saugus išmetimas:** Jūs galite padėti saugoti aplinką! Nepamirškite laikyti vietos reikalavimų: atitarnavusius elektros prietaisus atiduokite į atitinkamą atliekų utilizavimo centrą.

TÄHTSAD OHUTUSJUHISED

FIRST Austria elektriseadmete ohutus vastab tunnustatud tehnilistele juhistele ja õiguslikele määrustele. Sellegipoolest peaksite teie ja teised seadme kasutajad järgima järgmisi ohutusjuhiseid:

- Enne seadme esmakordset kasutamist lugege palun need juhised hoolikalt läbi ja hoidke edasiseks kasutamiseks alles.
- See toode pole mõeldud muuks otstarbeks kui selles juhendis määratletud.
- Enne seadme vooluvõrku ühendamist kontrollige, kas seadmel näidatud pinge vastab teie kodu võrgupingele. Kui see nii ei ole, võtke ühendust edasimüüjaga ja ärge seadet kasutage.
- Kui seade on maandatud (kaitseklass I), tuleb maandada ka seinakontakt ja kõik sellega ühendatud pikendused.
- Kasutamise ajal võib see seade tekitada teie elektrivõrgus märkimisväärselt suure voolu. Seetõttu tuleks see üлекоormuse vältimiseks ühendada eraldi vooluringi või mitte kasutada samaaegselt teiste seadmetega.
- Asetage seade puhtale, tasasele ja kuumakindlale pinnale. Kaugus seinast peab olema vähemalt 5 cm. Seadme kohale peab jääma ruumi takistamatu õhuringluse jaoks. Ärge kunagi asetage seadet ega toitejuhet kuumadele pindadele. Samuti ei tohi seadet paigutada lahtiste gaasileekide lähedusse ega seal kasutada.
- Ärge laske juhtmel rippuda üle laua või leti serva. Ärge laske juhtmel kuumade pindadega kokku puutuda.
- Ärge kasutage toodet gaasiallikate ja muude tuleohtlike materjalide või esemete läheduses.
- Elektrilöögiõhu vältimiseks ärge kastke seda seadet ega toitejuhet vedelikesse.
- Kui seade või toitejuhe on kahjustatud, ärge kasutage seadet! Kontrollimiseks või parandamiseks viige toode volitatud ja kohasesse teeninduskeskusesse.
- Ärge asetage seadme peale või selle lähedusse süttivaid materjale (paber, riie jne).
- Enne vooluvõrku ühendamist või sellest lahti ühendamist veenduge, et seade on välja lülitatud.
- Lisaseadmete kasutamine, mida tootja ei soovita või ei müü, võib põhjustada tulekahju, elektrilöögi või vigastusi.
- See seade on mõeldud üksnes isiklikuks kasutamiseks ja seda ei tohi kasutada ärilistel eesmärkidel.
- Ärge kasutage seda seadet õues.

- Ärge jätke seadet kasutamise ajal järelevalveta.
- Seade muutub töö ajal kuumaks. Seetõttu olge ettevaatlik, et te ei puutuks kuumade osade vastu.
- Kasutage ahjus ainult tulekindlaid kuumakindlaid nõusid.
- Kandke alati kaitsekindaid, mis on isoleeritud, kui sisestate või eemaldate esemeid kuumast.
- Ärge täitke ahju üle, kuna kütteelemendiga kokku puutuvad toiduained võivad põhjustada tulekahju.
- Enne ühest kohast teise viimist eemaldage seade vooluvõrgust.
- Eemaldage seade alati vooluvõrgust pärast kasutamist, enne puhastamist ja rikke korral.
- Kuni seade on kuum, tuleb seda jälgida isegi siis, kui see pole vooluvõrguga ühendatud. Enne puhastamist ja hoiustamist laske seadmel täielikult jahtuda.
- Seadet vooluallikast lahti ühendades ärge tõmmake toitejuhtmest hoides vaid hoidke pistikust.
- Ärge kasutage ahju luugi klaasi puhastamiseks teravaid töövahendeid, kuna see võib ahju luuki kahjustada või selle purustada.
- Seda seadet võivad kasutada 8-aastasest ja vanemad lapsed ning vähenenud füüsiliste, aistiliste või vaimsete võimete või puuduvate kogemuste ja teadmistega isikud, kui neil on järelevalve või neid on juhendatud seadet ohutult kasutama ja nad mõistavad kaasnevaid ohte. Lapsed ei tohi seadmega mängida. Lapsed ei tohi seadet puhastada ega hooldada, välja arvatud juhul, kui nad on vanemad kui 8 aastat ja järelevalve all. Hoidke seadet ja selle juhet kohas, mis on kättesaamatu alla 8-aastastele lastele.
- Me ei vastuta kahjude eest, mis võivad tekkida seadme kasutamisel muul otstarbel kui on ette nähtud või kui seda kasutatakse sobimatult.
- Seadme remonti ja muid töid tohivad teha ainult selleks volitatud asjatundjad!

OSADE NIMETUSED: (Joonis A)

1. Suur kuumutusplaat
2. Väike kuumutusplaat
3. Temperatuuri regulaator
4. Suure kuumutusplaadi juhtnupp
5. Väikese kuumutusplaadi juhtnupp
6. Funktsioonilüliti
7. Küpsetusplaat
8. Traatrest
9. Praadimiskomplekt
10. Purualus

KASUTUSJUHISED







Enne ahju esimest kasutamist:

1. Veenduge, et ahi on vooluvõrgust lahti ühendatud ja kõik juhtnupud on asendis „VÄLJAS“.
2. Peske kõiki ahjutarvikuid õrnatoimelise nõudepesuvahendiga ja loputage põhjalikult puhta veega. Kuivatage kõik tarvikud põhjalikult ja pange uuesti ahjus kokku.
3. Pärast ahju uuesti kokkupanekut soovime kasutada seda MAKSIMAALSEL temperatuuril umbes 15 minutit, et kõrvaldada pärast saatmist allesjäänud pakkeõli. See eemaldab ka kõik algsest esinevad lõhnad.
4. Kerige toitekaabel lahti.
5. Ühendage voolujuhe pistikupesaga.

Pange tähele. Esmakordne kasutamine võib põhjustada minimaalset lõhna ja suitsu. See on normaalne ja ohutu; see on tingitud kütteelementide kaitsva materjali põletamisest.



TEIE ELEKTRIAHJU KASUTAMINE

1. Funktsioonide juhtimine: Ahjul on 6-asendiline funktsioonilüliti:

-  Kuumutuselemendid väljas
-  Ülemised ja alumised kuumutuselemendid töötavad koos konvektsioonifunktsiooniga, mis sobib röstsai, muffinite, külmutatud vahvlite jne jaoks.
-  Ülemine kuumutuselement töötab koos konvektsioonifunktsiooniga, mis sobib broileri kala, praadide, kodulindude, sealihaga jaoks.
-  Ülemine ja alumine kuumutuselement töötavad koos.
-  KANA ülemine soojenduselement töötab prae funktsiooniga.
-  RÖSTSAI Ülemine ja alumine küttekeha töötavad koos konvektsiooni ja prae funktsioonidega, sobiv leiva, muffinite, külmutatud vahvlite jne röstimiseks.

2. Temperatuuri reguleerimine: Valige küpsetamiseks soovitud temperatuur vahemikus 100-230°C.

3. Kuumutusplaadi juhtimine:

-  Vasak kuumutusplaat töötab, valige soovitud temperatuur suure kuumutusplaadi jaoks;
-  Parem kuumutusplaat töötab, valige väikese kuumutusplaadi jaoks soovitud temperatuur

PUHASTAMINE JA HOOLDAMINE

- On oluline, et puhastaksite seadet pärast iga kasutuskorda, et vältida rasva kogunemist ja ebameeldivaid lõhnu.
- Enne puhastamist eemaldage kodumasin alati vooluvõrgust ja laske sellel maha jahtuda.
- Ärge kunagi kastke kodumasinat ega toitekaablit vette. Ärge laske elektrilistel osadel niiskusega kokku puutuda.
- Puhastage seadet regulaarselt seest ja eemaldage ahjuseintelt toidujäägid. Puhastage niiske lapi ja õrnatoimelise puhastusainega ning kuivatage.
- Ärge kasutage pihustatavaid ega tugevatoimelisi puhastusaineid.
- Hoiduge küürimislapide, abrasiivsete puhastusvahendite ja terasvilla kasutamisest.
- Eemaldatav grillrest, küpsetusalus ja purualus on pestavad nagu tavaline kööginõud. Saate neid osi pesta ka nõudepesumasinas.
- Pühkige ukseklaasi mõlemalt poolt niiske lapiga.
- Puhastage seadme korpust niiske lapiga ja seejärel pühkige see kuivaks.

LAMBIPIRNI VAHETAMINE

Vahetage defektne lambipirn järgmiselt:

1. Eemaldage kodumasin vooluvõrgust ja lubage sellel jahtuda.
2. Pöörake defektse lambipirni kaitsekattet selle eemaldamiseks vastupäeva.
3. Asetage lambipirn kaitsekatte sees ja pöörake päripäeva passesse.

Kasutage ainult kodumasinaga sobivaid lambipirne.

TEHNILINE KIRJELDUS

FA-5045-4 & FA-5045-6:

1600 + 1000 + 600 = 3200 W / 220-240 V ~ 50/60 Hz

FA-5045-5:

1800 + 1000 + 600 = 3400 W / 220-240 V ~ 50/60 Hz



Keskonnasõbralik kasutusel kõrvaldamine

■ Saate aidata keskkonda kaitsta! Ärge unustage järgida kohalikke eeskirju: viies kasutusest kõrvaldatud elektriseadmed sobivasse jäätmeäitluskeskusesse.

INSTRUCȚIUNI IMPORTANTE PRIVIND SIGURANȚA

Securitatea aparatelor electrice de la firma **FIRST Austria** respectă directivele tehnice recunoscute și reglementările legale privind siguranța. Totuși, dumneavoastră precum și ceilalți utilizatori ai aparatului trebuie să respectați următoarele instrucțiuni privind siguranța:

- Înainte de a utiliza pentru prima dată acest aparat, citiți cu atenție aceste instrucțiuni și păstrați-le pentru a fi consultate și ulterior.
- Acest produs nu a fost conceput pentru alte utilizări decât cele specificate în acest manual.
- Înainte de a conecta aparatul la sursa de alimentare, verificați dacă tensiunea indicată pe aparat corespunde cu tensiunea de rețea din casa dumneavoastră. Dacă nu este cazul, contactați distribuitorul și nu utilizați aparatul.
- Dacă aparatul este legat la pământ (clasa de protecție I), priza de perete și orice prelungitor la care acesta este conectat trebuie să fie de asemenea legat la pământ.
- În timpul utilizării, acest aparat poate genera o cerere de curent semnificativă în circuitul dvs. electric. Prin urmare, ar trebui conectat la un circuit separat sau nu ar trebui utilizat concomitent cu alte aparate, pentru a evita suprasolicitarea.
- Așezați aparatul pe o suprafață plană, stabilă și rezistentă la căldură. Distanța până la perete trebuie să fie de cel puțin 5 cm. Zona de deasupra aparatului trebuie să fie liberă pentru a permite circulația nestânjenită a aerului. Nu așezați niciodată aparatul sau cablul de alimentare pe suprafețe fierbinți. De asemenea, aparatul nu trebuie să fie plasat sau utilizat în apropierea flăcărilor de gaze, deschise.
- Nu lăsați cablul să atârne peste marginea unei mese sau a unui blat. Nu lăsați cablul să atingă suprafețe fierbinți.
- Nu folosiți produsul în apropierea surselor de gaz sau a altor materiale sau obiecte inflamabile.
- Pentru a vă proteja de pericolele electrice, nu scufundați acest aparat sau cablul în niciun lichid.
- Dacă aparatul sau cablul de alimentare prezintă semne de deteriorare, nu îl utilizați! Duceți produsul la un centru de service autorizat și calificat pentru inspecție sau reparații.
- Nu plasați materiale inflamabile (hârtie, material textil etc.) pe aparat sau lângă acesta.
- Asigurați-vă că aparatul este oprit înainte de a-l introduce sau scoate din priză.

- Utilizarea accesoriilor nerecomandate sau vândute de producător poate provoca incendii, șocuri electrice sau răniri.
- Această mașină de măcinat cafea este destinată exclusiv uzului casnic, nu îl utilizați în scop comercial.
- Nu utilizați această mașină de măcinat în spațiu exterior.
- Nu lăsați aparatul nesupravegheat în timp ce acesta funcționează.
- Acest aparat devine fierbinte în timpul funcționării. De aceea, aveți grijă să nu atingeți niciuna dintre părțile fierbinți.
- Folosiți doar vase de copt neinflamabile și rezistente la căldură, destinate pentru cuptor.
- Purtați întotdeauna mănuși de protecție, izolate pentru cuptor când introduceți sau scoateți obiecte din cuptorul fierbinte.
- Nu introduceți alimente supradimensionate în cuptor, deoarece acestea pot provoca un incendiu dacă intră în contact cu elementul de încălzire.
- Deconectați aparatul înainte de a-l muta dintr-o locație în alta.
- Deconectați întotdeauna aparatul de la rețeaua electrică înainte de utilizare, înainte de a-l curăța, în cazul unei utilizări defectuoase.
- Aparatul trebuie supravegheat atât timp cât acesta este fierbinte, chiar dacă nu este conectat la rețeaua electrică. Lăsați aparatul să se răcească complet înainte de a-l curăța sau de a-l depozita.
- Nu trageți niciodată de cablul de alimentare pentru a deconecta aparatul. Pentru a deconecta aparatul de la sursa de alimentare, scoateți ștecărul din priză.
- Nu folosiți ustensile ascuțite pentru a curăța sticla ușii cuptorului, deoarece aceasta o poate deteriora sau sparge.
- Aparatul poate fi utilizat de copiii cu vârsta de 8 ani și mai mari și de persoanele cu capacități fizice, senzoriale sau mentale reduse sau lipsite de experiență și cunoștințe numai dacă au fost supravegheate și instruite cu privire la utilizarea în siguranță a aparatului și înțeleg pericolele implicate. Copiii nu trebuie să se joace cu aparatul. Curățarea și întreținerea utilizatorului nu trebuie făcute de copii decât dacă au mai mult de 8 ani și sunt supravegheați. Păstrați aparatul și cablul acestuia departe de accesul copiilor mai mici de 8 ani.
- Nu vom fi responsabili pentru eventualele daune care ar putea apărea dacă aparatul este utilizat în alte scopuri decât cele prevăzute sau dacă acesta este utilizat în mod necorespunzător.

- Reparațiile și alte lucrări întreprinse pe unitate trebuie efectuate numai de personal specializat autorizat!

NUMELE PIESELOR: (Fig. A)

1. Plită mare
2. Plită mică
3. Reglaj temperatură
4. Buton control plită mare
5. Buton control plită mică
6. Comutator de funcție
7. Comutator funcție
8. Grilaj
9. Set rotisare
10. Tăviță pentru frimrituri

INSTRUCȚIUNI DE UTILIZARE

Înainte de prima utilizare a cuptorului:

1. Asigurați-vă că ați scos cuptorul din priză și că temperatura este în poziția „OPRIT”.
2. Spălați toate accesoriile cuptorului cu detergent blând și clătiți-l bine cu apă curată. Uscați toate accesoriile bine și reasamblați-le în cuptor.
3. După remontarea cuptorului, recomandăm acționarea sa la temperatură MAX timp de aproximativ 15 minute pentru a elimina urmele de ulei de ambalare rămase după livrare. Astfel, se vor elimina și toate urmele de miros prezente inițial.
4. Desfășurați cablul de alimentare.
5. Introduceți cablul de alimentare în priză corespunzătoare.

Rețineți: La prima utilizare, este posibil să se emane un ușor miros și fum. Acest fenomen este normal și inofensiv, datorându-se arderii stratului de protecție de pe elementele de încălzire.

UTILIZAREA CUPTORULUI ELECTRIC

1. Controlul funcțiilor: Cuptorul este prevăzut cu un comutator de funcție cu 6 poziții:

 Dezactivează elementele de încălzire

 Elementele de încălzire superior și inferior se activează la funcția de convecție pentru prăjirea pâinii, brișelor, a vafelor congelate etc.

 Elementul de încălzire superior se activează la funcția de convecție și se utilizează pentru a prepara pește, fripturi, pui și cotlete de porc.

 Activare simultană a elementelor de încălzire superior și inferior

 PUI Elementul de încălzire superior se activează la funcția de rotisare.

 **PRĂJIRE** Elementele de încălzire superior și inferior se activează simultan la funcția de convecție și rotisare, pentru prăjirea pâinii, brișelor, a vafelor congelate etc.

2. Controlul temperaturii: Selectați temperatura de gătit dorită, în intervalul 100°C-230°C.

3. Control plită:

 Plita din stânga este pornită și puteți alege temperatura dorită pentru plita mare;

 Plita din dreapta este pornită și puteți alege temperatura dorită pentru plita mică;

CURĂȚARE ȘI ÎNTREȚINERE

- Este important să curățați aparatul după fiecare utilizare, pentru a împiedica acumularea grăsimii și a evita apariția mirosurilor neplăcute.
- Scoateți întotdeauna aparatul din priză și lăsați-l să se răcească înainte de curățare.
- Nu scufundați niciodată aparatul sau cablul de alimentare în apă. Nu lăsați piesele electrice să intre în contact cu umezeala.
- Curățați interiorul în mod regulat și îndepărtați orice reziduuri alimentare de pe pereții cuptorului. Pentru a curăța interiorul, utilizați o cârpă umedă și un detergent delicat, apoi ștergeți-l cu o lavetă uscată.
- Nu utilizați detergenți sub formă de spray sau alți detergenți puternici.
- Evitați utilizarea bureților de curățat, a detergenților abrazivi sau a bureților de oțel.
- Grătarul detașabil, tava pentru copt și tava pentru frimrituri pot fi spălate ca vesela obișnuită. De asemenea, puteți curăța aceste piese în mașina de spălat vase.
- Ștergeți fereastra pe ambele părți cu o cârpă umedă.
- Curățați carcasa unității cu o cârpă umedă și apoi ștergeți-o.

DATE TEHNICE:

FA-5045-4 & FA-5045-6:

1600 + 1000 + 600 = 3200W/220-240 V ~ 50/60 Hz

FA-5045-5:

1800 + 1000 + 600 = 3400W/220-240 V ~ 50/60 Hz

Eliminare ecologică

Puteți ajuta la protejarea mediului!

 Respectați reglementările locale: predați echipamentele electronice scoase din uz la un centru specializat de eliminare a deșeurilor.

ВАЖНИ ИНСТРУКЦИИ ЗА БЕЗОПАСНОСТ

Безопасността на електрическите уреди от **FIRST Austria** отговаря на признатите технически директиви и юридически разпоредби за безопасност. Въпреки това, вие и останалите потребители на уреда трябва да спазвате следните инструкции за безопасност:

- Прочетете внимателно тези инструкции преди да използвате уреда за първи път и ги запазете за бъдещи справки.
- Този продукт не е създаден за други цели, освен посочените в настоящото ръководство.
- Преди да свържете уреда към захранващ източник, проверете дали посоченото върху него напрежение съответства на напрежението в дома ви. В противен случай се обърнете към доставчика и не използвайте уреда.
- Ако уредът е заземен (клас на защита I), стенният контакт и всеки удължител, към който уредът се свързва, трябва също да бъдат заземени.
- По време на работа на уреда, той може да генерира значително потребление на ток от вашата електрическа мрежа. Поради това той трябва да се свърже към отделна мрежа или да не се използва едновременно с други уреди, за да се предотврати претоварване.
- Поставете уреда на чиста равна и топлоустойчива повърхност. Разстоянието от стената трябва да бъде поне 5cm. Зоната над уреда трябва да бъде свободна, за да позволи невъзпрепятствана въздушна циркулация. Никога не поставяйте уреда или захранващия кабел върху горещи повърхности. Не поставяйте уреда и не работете в близост до газови пламъци.
- Не оставяйте кабела да виси от ръба на маса или плот. Не оставяйте кабела да докосва горещи повърхности.
- Не използвайте продукта в близост до източници на газ или други възпламеними материали или предмети.
- За да се защитите от свързаните с електричеството опасности, не потапяйте уреда или кабела в никакви течности.
- Ако уредът или захранващият кабел показват признаци на повреда, не използвайте уреда! Занесете уреда в упълномощен или квалифициран сервизен център за проверка и ремонт.
- Не поставяйте възпламеними материали (хартия, плат и др.) върху или в близост до уреда.
- Преди да вкарате или изкарате щепсела на уреда от контакта се уверете, че уредът е изключен.
- Употребата на приставки, които не са препоръчани или не се предлагат от производителя, може да предизвика пожар, токов удар или наранявания.
- Този уред е предназначен само за домашна употреба, не го използвайте с търговска цел.
- Не използвайте този уред на открито.
- Не оставяйте уреда без надзор, когато работи.
- По време на работа уредът се нагорещява. Следователно внимавайте да не докосвате горещите части.
- За фурната използвайте само невъзпламеними, топлоустойчиви съдове за печене.
- Винаги носете защитни, изолирани ръкавици за фурна, когато поставяте или изваждате предмети от фурната.
- Не поставяйте прекалено големи ястия във фурната, тъй като ако храната влезе в контакт с нагревателя, може да предизвика пожар.
- Изключете уреда преди да го преместите от едно място на друго.
- Винаги изключвайте от захранването след употреба, преди почистване и в случай на неизправно функциониране.
- Когато уредът е горещ, трябва да се наблюдава, дори когато не е свързан към захранването. Оставете уредът да се охлади напълно преди да го почистите и съхраните.
- Не дърпайте директно захранващия кабел; дърпайте щепсела, за да изключите уреда от захранването.
- Не използвайте остри прибори за почистване на стъклото на вратата на фурната, тъй като това може да го повреди или счупи.
- Уредът може да се използва от деца на възраст над 8 години и лица с намалени физически, сетивни или умствени способности или липса на опит и познания, ако са под наблюдение или получават наставления относно безопасната употреба на уреда и разбират свързаните с него опасности. Децата не трябва да играят с уреда. Почистването и поддръжката не трябва да се извършват от деца, освен ако не са над 8 години и под наблюдение.

Пазете уреда и неговия кабел извън досега на деца под 8 години.

- Не сме отговорни за щети, които могат да възникнат, ако уредът се използва за цели, които се различават от предназначението му или се използва по неподходящ начин.
- Ремонтите и другите предприети работи по уреда трябва да се извършват от упълномощен специализиран персонал.

НАИМЕНОВАНИЯ НА ЧАСТИТЕ: (фиг. А)

1. Голяма гореща плоча
2. Малка гореща плоча
3. Температурен контрол
4. Бутон за контрол на голямата гореща плоча
5. Бутон за контрол на малката гореща плоча
6. Превключвател на функциите
7. Тава за печене
8. Телена подложка
9. Комплект за скара
10. Тавичка за трохи







РАБОТНИ ИНСТРУКЦИИ

1. Преди да използвате фурната за първи път: Уверете се, че фурната е изключена и температурен е на позиция за изключване.
2. Измийте всички аксесоари с мек почистващ препарат и изплакнете добре с чиста вода. Подсушете всички аксесоари и сглобете фурната.
3. След като отново сглобите фурната, препоръчваме да я стартирате на максимална температура за около 15 минути, за да изгорите приложеното с цел безопасно транспортиране масло. Това също ще отстрани всички следи от първоначалната миризма.
4. Развийте захранващия кабел.
5. Включете захранващия кабел в удобен контакт.

Обърнете внимание: Първата употреба може да доведе до минимална миризма и дим. Това е нормално и безвредно; дължи се на защитния материал върху отоплителните елементи, който изгаря.



КАК ДА ИЗПОЛЗВАТЕ ЕЛЕКТРИЧЕСКАТА СИ ФУРНА

1. Контрол на функция: Фурната е оборудвана с 6-позиционен функционален превключвател:

-  Нагревателните елементи изключени.
-  Горният и долният нагревателни елементи работят заедно с функцията за конвекция. Използвайте при печене на хляб, мъфини, замразени вафли.
-  Горният нагревателен елемент работи заедно с функцията за конвекция при печене на риба, пържоли, птици и свински продукти.
-  Горният и долният нагревателни елементи работят заедно.
-  Горният нагревателен елемент за печене на ПИЛЕШКО месо е включен във функцията за скара.
-  Горният и долен нагревателни елементи за ТОСТОВЕ се включват едновременно с функциите за конвекция и скара. Използвайте за препичане на хляб, мъфини, замразени вафли и др.

2. Регулиране на температурата: Изберете желаната температура от 100°C до 230°C за готвене.

3. Контрол на горещата плоча:

-  Включва се лявата гореща плоча. Можете да изберете желаната температура за голямата гореща плоча;
-  Включва се дясната гореща плоча. Можете да изберете желаната температура за малката гореща плоча;

ПОЧИСТВАНЕ И ПОДДРЪЖКА

- Важно е да почиствате уреда след всяко ползване, за да предотвратите натрупването на мазнина и неприятни миризми.
- Преди почистване на уреда, винаги го изключвайте от захранването и го оставяйте да се охлади.
- Никога не потапяйте уреда или захранващия кабел във вода. Не допускайте електрическите части да влизат в контакт с влага.
- Почиствайте редовно вътрешността и отстранявайте всички остатъци от храна от стените на фурната. Използвайте влажна кърпа и мек почистващ препарат,

за да почистите вътрешността и след това подсушите.

- Не използвайте почистващи спрейове или други агресивни почистващи препарати.
- Въздържайте се от използване на абразивни гъби, абразивни почистващи препарати или стоманена вата.
- Свалящата се решетка, тавата за печене и тавичката за трохи могат да се мият като обикновени кухненски съдове. Тези части могат да се мият и в съдомиялна машина.
- Избършете прозореца от двете страни с влажна кърпа.
- Почистете корпуса на уреда с влажна кърпа и след това го подсушете.

ТЕХНИЧЕСКИ СПЕЦИФИКАЦИИ

FA-5045-4 & FA-5045-6:

1600 + 1000 + 600 = 3200 W / 220-240 V ~ 50/60 Hz

FA-5045-5:

1800 + 1000 + 600 = 3400 W / 220-240 V ~ 50/60 Hz



Съобразено с околната среда изхвърляне

■ Можете да помогнете да защитим околната среда! Помнете, че трябва да спазвате местните разпоредби: Предавайте неработещото електрическо оборудване в специално предназначения за целта центровете.

ИНСТРУКЦИЯ З ТЕХНИКИ БЕЗПЕКИ

Безпека електричних пристроїв виробництва компанії **FIRST Austria** відповідає визначеним технічним директивам та правовим приписам щодо безпеки. Однак вам та іншим користувачам слід дотримуватися таких інструкцій з безпеки щодо техніки безпеки:

- Уважно прочитайте цю інструкцію перед тим, як використовувати цей пристрій вперше та збережіть її для використання в майбутньому.
- Цей прилад не призначено для жодних інших цілей використання, крім зазначених у цій інструкції.
- Перш ніж підключати прилад до джерела живлення, переконайтеся, що вказана на ньому напруга відповідає напрузі в домашній електромережі. Якщо це не так, зв'яжіться з дилером і не використовуйте прилад.
- Якщо прилад заземлений (клас захисту I), розетка та будь-які подовжувачі, що використовуються разом із ним, мають також бути заземлені.
- Під час використання прилад створює велике навантаження на вашу електромережу. Тому задля запобігання перевантаження його рекомендується підключати до окремої електромережі або не використовувати одночасно з іншими приладами.
- Помістіть даний пристрій на чистій, рівній та жаростійкій поверхні. Відстань від стіни повинна бути щонайменше 5 см. Ділянка над пристроєм повинна бути вільною та забезпечувати вільну циркуляцію повітря. Ніколи не ставте цей пристрій або його шнур живлення на гарячі поверхні. Також не розташовуйте та не використовуйте пристрій поблизу відкритого полум'я.
- Слідкуйте за тим, щоб шнур живлення не звисав з краю стола чи стільниці. Слідкуйте за тим, щоб шнур не торкався гарячих поверхонь.
- Не використовуйте цей виріб поблизу джерел газу чи інших легкозаймистих матеріалів і предметів.
- Для захисту від ураження електричним струмом не занурюйте прилад або шнур живлення в жодну рідину.
- Якщо прилад або шнур живлення має ознаки пошкодження, не експлуатуйте прилад! Зверніться в авторизований і кваліфікований сервісний центр для огляду й ремонту виробу.

- Не кладіть легкозаймисті матеріали (папір, тканину тощо) на пристрій або поблизу нього.
- Переконайтеся, що пристрій вимкнено, перш ніж вставляти або витягувати його вилку з розетки.
- Використання додаткового обладнання, яке не рекомендоване або не продається виробником, може призвести до пожежі, ураження електричним струмом або травми.
- Цей прилад призначений лише для побутового використання. Не використовуйте його в комерційних цілях.
- Не використовуйте цей прилад поза межами приміщення.
- Не залишайте цей пристрій без нагляду, коли він працює.
- Цей пристрій нагрівається під час використання. Тому будьте обережні, щоб не торкатися до гарячих деталей.
- Ставте в духовку лише незаймистий жаростійкий посуд.
- Коли ставите щось у гарячу духовку або виймаєте з неї, завжди надягайте захисні ізолювані рукавиці.
- Не кладіть у піч їжу, що займає багато місця, оскільки при її контакті з нагрівальним елементом може виникнути пожежа.
- Від'єднуйте прилад від електромережі, перш ніж переносити на інше місце.
- Завжди відключайте цей пристрій від електричної розетки після використання, чищення та у разі несправності.
- Наглядайте за гарячим пристроєм навіть тоді, коли він не підключений до джерела живлення. Дайте пристрою повністю охолонути, перед тим як очистити його або поставити на зберігання.
- Не тягніть за шнур живлення; для відключення пристрою від електричної розетки тягніть за штепсельну вилку.
- Не очищайте скло дверцят духовки гострими предметами, оскільки так можна пошкодити або зламати його.
- Цим пристроєм можуть користуватися діти віком від 8 років, а також особи з обмеженими фізичними, сенсорними чи розумовими здібностями або з відсутністю досвіду та знань, якщо вони перебувають під наглядом, або їх проінструктовано щодо безпечного використання пристрою, і вони розуміють потенційні небезпеки. Не дозволяйте дітям бавитись із цим пристроєм. Діти можуть виконувати очищення й технічне обслуговування

приладу, лише якщо їм виповнилося 8 років і вони перебувають під наглядом дорослих. Тримайте пристрій та його шнур живлення в місці, недоступному для дітей, молодших за 8 років.

- Ми не несемо відповідальності за будь-які пошкодження, що виникли внаслідок нецільового або неправильного використання цього пристрою.
- Ремонтні й інші роботи з приладом можуть виконувати лише авторизовані технічні спеціалісти!

ЧАСТИНИ ПРИЛАДУ: (Мал. А)

1. Велика електроплитка
2. Мала електроплитка
3. Регулятор температури
4. Регулятор температури великої електроплитки
5. Регулятор температури малої електроплитки
6. Перемикач функцій
7. Лоток для випікання
8. Дротяна решітка
9. Вилки рожена
10. Лоток для дрібок

ІНСТРУКЦІЇ З ЕКСПЛУАТАЦІЇ





Перед першим використанням духовки:

1. Переконайтесь, що духовка відключена від електричної розетки, а температури встановлений в положення "OFF" (Вимк.).
2. Помийте усе додаткове устаткування у воді з м'яким миючим засобом та ретельно промийте чистою водою. Добре висушіть додаткове устаткування та встановіть його у духовку.
3. Після того, як ви зібрали прилад, ми рекомендуємо нагріти його до максимальної температури та дати попрацювати протягом 15 хвилин, щоб вигоріло все масло, що застосовувалось для упаковки. Це також допоможе усунути запах, що присутній у новому пристрої.
4. Розмотайте кабель живлення.
5. Підключіть кабель живлення до відповідної розетки.

Зверніть увагу: При першому використанні може з'явитись легенький запах та дим. Це нормально та не шкідливо; дим та запах виникають внаслідок згорання захисного матеріалу на нагрівних елементах.



ВИКОРИСТАННЯ ВАШОЇ ЕЛЕКТРИЧНОЇ ПЕЧІ

1. Перемикач функцій: Ця піч оснащена 6-позиційним перемикачем функцій:

- Вимкнення нагрівних елементів
-  Верхній та нижні нагрівні елементи працюють разом із функцією конвекції; використовуйте їх для запікання хліба, булочок, для розморожування вафель тощо.
-  Верхній нагрівний елемент працює разом із функцією конвекції; використовуйте його для запікання риби, стейків, птиці, свинних відбивних.
-  Увімкнення одночасно верхнього та нижнього нагрівних елементів.
-  КУРЧА — Увімкнено верхній нагрівний елемент та функція рожена
-  ТОСТЕР — Верхній та нижні нагрівні елементи увімкнені разом із функцією конвекції та функцією рожена; використовуйте їх для запікання хліба, булочок, для розморожування вафель тощо.

2. Регулятор температури: Виберіть потрібну для випікання температуру від 100°C до 230°C.

3. Регулятор температури великої електроплитки:

-  Ліва електроплитка увімкнена і ви можете вибрати потрібну температуру великої електроплитки;
-  Права електроплитка увімкнена і ви можете вибрати потрібну температуру малої електроплитки;

ОЧИЩЕННЯ ТА ТЕХНІЧНЕ ОБСЛУГОВУВАННЯ

- Важливо чистити прилад після кожного використання, щоб запобігти накопиченню жиру та уникнути неприємних запахів.
- Перед очищенням приладу завжди від'єднуйте його від електромережі й давайте йому охолонути.
- Не занурюйте прилад або шнур живлення у воду. Не допускайте, щоб на електронні деталі приладу потрапляла волога.
- Регулярно очищуйте внутрішню поверхню та видаляйте залишки їжі зі стінок печі. Очищуйте внутрішню поверхню вологою тканиною та м'яким мийним засобом, а потім витирайте її насухо.

- Не використовуйте розпилювачі чи інші агресивні мийні засоби.
- Не використовуйте грубі щітки, абразивні мийні засоби чи сталеві губки.
- Знімна решітка, деко та лоток для крихт можна мити, як звичайний кухонний посуд. Ці частини також можна мити у посудомийній машині.
- Протирайте віконце з обох сторін вологою тканиною.
- Протирайте корпус приладу вологою тканиною, а потім витирайте його насухо.

ТЕРМІН ПРИДАТНОСТІ: НЕ ОБМЕЖЕНИЙ.

ТЕХНІЧНІ ХАРАКТЕРИСТИКИ

FA-5045-4 & FA-5045-6:

1600 + 1000 + 600 = 3200 Вт/220-240 В ~ 50/60 Гц

FA-5045-5:

1800 + 1000 + 600 = 3400 Вт/220-240 В ~ 50/60 Гц

Безпечна утилізація

Ви можете допомогти захистити довкілля!  Дотримуйтесь місцевих правил утилізації: віднесіть непрацююче електричне обладнання у відповідний центр із його утилізації.

INSTRUCCIONES IMPORTANTES DE SEGURIDAD

La seguridad de los aparatos eléctricos de **FIRST Austria** cumple con las directivas técnicas reconocidas y las normativas legales de seguridad. No obstante, usted y el resto de usuarios del aparato deben cumplir con las siguientes instrucciones de seguridad:

- Lea detenidamente estas instrucciones antes de usar este aparato por primera vez y guárdelas como referencia.
- Este producto no está diseñado para cualquier otro uso que no sea aquellos especificados en el manual.
- Antes de conectar el aparato a la corriente eléctrica, compruebe si la tensión indicada en el aparato se corresponde con la tensión de su hogar. Si no fuera el caso, póngase en contacto con el distribuidor y no use el aparato.
- Si el aparato está conectado a tierra (clase de protección I), la toma de pared y cualquier extensión a la que esté conectado debe también estar conectada a tierra.
- Durante el uso, el aparato puede generarle una demanda de corriente significativa a su circuito eléctrico. Por tanto, se debe conectar a un circuito independiente o utilizarse simultáneamente con otros aparatos para evitar una sobrecarga.
- Coloque el aparato sobre una superficie plana, limpia y resistente al calor. La distancia desde la pared debe de ser de al menos 5 cm. El área por encima del aparato debe mantenerse libre para permitir una circulación de aire sin obstrucciones. Nunca coloque el aparato o el cable de alimentación sobre superficies calientes. Tampoco debe colocar u operar el aparato cerca de llamas de gas expuesto.
- No deje que el cable cuelgue sobre el borde de una mesa o encimera. No deje que el cable toque superficies calientes.
- No utilice el producto cerca de fuentes de gas ni de otros objetos o materiales inflamables.
- Para protegerle de cualquier riesgo eléctrico, no sumerja el aparato o los cables en cualquier líquido.
- Si el aparato o el cable de alimentación presenta cualquier signo de daños, ¡no lo opere! Lleve el producto a un centro de servicio autorizado y cualificado para su inspección o reparación.
- No coloque material inflamable (papel, tela, etc.) sobre o cerca del aparato.
- Asegúrese de que el aparato esté desconectado antes de enchufar o desenchufar el dispositivo.
- El uso de accesorios no recomendados o vendidos por el fabricante puede provocar un incendio, descarga eléctrica o lesiones.
- Este aparato está diseñado únicamente para su uso doméstico; no lo use comercialmente.
- No use este aparato en el exterior.
- No deje el aparato desatendido mientras esté en funcionamiento.
- El aparato se calienta durante su funcionamiento. Por lo tanto, tenga cuidado en no tocar ninguna de las partes calientes.
- Solamente debe utilizar recipientes para hornear no inflamables y resistentes al calor para el horno.
- Debe utilizar en todo momento guantes aislantes protectores para horno cuando introduzca o extraiga objetos del horno caliente.
- En caso de colocar alimentos demasiado grandes, puede provocar un incendio si entran en contacto con el elemento calefactor.
- Desenchufe el aparato antes de trasladarlo de un lugar a otro.
- Desconecte siempre el aparato de la corriente eléctrica tras su uso, antes de limpiarlo y en caso de un funcionamiento incorrecto.
- Siempre que el aparato esté caliente, debe supervisarse, incluso si no está conectado a la corriente eléctrica. Deje que el aparato se enfríe completamente antes de limpiarlo y guardarlo.
- No tire directamente del cable de alimentación; en su lugar, tire del enchufe para desconectar el aparato de la alimentación.
- No utilice utensilios afilados para limpiar el cristal de la puerta del horno, ya que podría dañarlo o romperlo.
- Este electrodoméstico puede ser utilizado por niños de 8 o más años y personas con las capacidades físicas, sensoriales o mentales reducidas o falta de experiencia y conocimientos si reciben supervisión o instrucciones sobre el uso del electrodoméstico de manera segura y entienden los peligros asociados. Los niños no deben jugar con el aparato. La limpieza y el mantenimiento del Usuario no deben realizarlo niños salvo que tenga más de 8 años de edad y estén supervisados. Mantenga el aparato y el cable fuera del alcance de los niños menores de 8 años.
- No asumimos ninguna responsabilidad por cualquier daño que pueda derivarse en caso de que se emplee el aparato para una finalidad diferente a la prevista o si se emplea de forma inapropiada.

- ¡Solo el personal especialista autorizado debe realizar las reparaciones y otros trabajos realizados en la unidad!

NOMBRE DE LAS PARTES: (Figura A)

1. Placa caliente grande
2. Placa caliente pequeña
3. Control de temperatura
4. Botón de control de la placa caliente grande
5. Botón de control de la placa caliente pequeña
6. Interruptor de función
7. Bandeja de cocción
8. Conjunto de cables
9. Conjunto de asador
10. Bandeja de migas

INSTRUCCIONES DE FUNCIONAMIENTO



Antes de utilizar el horno por primera vez:



1. Asegúrese de que el horno está desconectado y que el temperatura está en la posición "APAGADO".
2. Lave perfectamente todos los accesorios del horno con un detergente para trastes suave y con agua limpia. Seque completamente todos los accesorios y vuelva a montar en el horno.
3. Tras volver a montar su horno, le recomendamos que lo haga funcionar a máxima temperatura durante unos 15 minutos para eliminar cualquier resto de grasa del embalaje que pueda quedar tras el transporte. Esto asimismo eliminará todos los restos de malos olores presentes inicialmente.
4. Desenrolle el cable de alimentación.
5. Enchufe el cable de alimentación en la toma de corriente adecuada.

Tenga en cuenta lo siguiente: la primera vez que use el horno puede desprender humos y olores. Esto es normal y no es peligroso. Se debe al calentamiento de los materiales protectores de las resistencias.

FUNCIONAMIENTO DE SU HORNO ELÉCTRICO



1. Control de funcionamiento: el horno tiene un selector de función de 6 posiciones:

-  Resistencias de calentamiento apagadas
-  Los elementos de calentamiento superiores e inferiores funcionan conjuntamente con la función de convección; se usan para tostar pan, muffins, gofres congelados, etc.
-  El elemento de calentamiento superior funciona conjuntamente con la función de convección; se usa para asar pescado, filetes, carne de ave, chuletas de cerdo.

-  Resistencias superior e inferior encendidas
-  El elemento de calentamiento superior para POLLO está conectado con la función de asador.
-  Los elementos de calentamiento superiores e inferiores para TOSTADAS están conectados conjuntamente con la convección y el asador; se usan para tostar pan, muffins, gofres congelados, etc

2. Control de temperatura: seleccione la temperatura deseada entre 100°C y 230°C.

3. Control de la placa caliente:

-  La placa caliente izquierda está conectada; puede elegir la temperatura que desee para la placa caliente grande;
-  La placa caliente derecha está conectada; puede elegir la temperatura que desee para la placa caliente pequeña;

LIMPIEZA Y MANTENIMIENTO

- Es importante limpiar el aparato después de cada uso para prevenir la acumulación de grasa y evitar olores desagradables.
- Desenchufe el aparato de la corriente y deje que se enfríe antes de limpiarlo.
- Nunca sumerja en agua el aparato ni el cable de alimentación. Evite que los componentes eléctricos entren en contacto con la humedad.
- Limpie el interior con regularidad y elimine los restos de comida de las paredes del horno. Utilice un paño húmedo y un detergente suave para limpiar el interior y luego séquelo con un trapo.
- No utilice limpiadores en spray ni otros productos de limpieza agresivos.
- No utilice estropajos de ningún tipo ni limpiadores abrasivos.
- El rejilla extraíble, la bandeja para hornear y la bandeja de migas se pueden lavar como utensilios de cocina normales. Asimismo, puede limpiar estos componentes en el lavavajillas.
- Limpie la ventana del horno por ambos lados con un paño húmedo.
- Limpie la carcasa de la unidad con un paño húmedo y luego séquela.

CAMBIO DE LA BOMBILLA

Cambie la bombilla defectuosa de la manera siguiente:

1. Desconecte el aparato de la corriente y deje que se enfríe completamente.
2. Gire para retirar la cubierta protectora y la bombilla defectuosa en sentido antihorario.

3. Sustituya la bombilla en la cubierta defectuosa en gírela en sentido horario.

Use únicamente bombillas adecuadas para el aparato.

ESPECIFICACIONES TÉCNICAS

FA-5045-4 & FA-5045-6:

1600 + 1000 + 600 = 3200W/220-240 V ~ 50/60 Hz

FA-5045-5:

1800 + 1000 + 600 = 3400W/220-240 V ~ 50/60 Hz



Eliminación cumpliendo con el medio ambiente

■ ¡Puede ayudar a proteger el medio ambiente! Por favor, recuerde respetar la normativa local: entregue los equipos eléctricos que no funcionen en un centro de reciclaje adecuado.

INSTRUCCIONES DE SEGURIDAD IMPORTANTES

La seguridad de los aparatos eléctricos **FIRST Austria** es conforme a las directivas técnicas reconocidas y a las reglamentaciones legales en materia de seguridad. Sin embargo, el usuario de la unidad debe respetar las instrucciones de seguridad siguientes:

- Lea atentamente estas instrucciones antes de utilizar este aparato para la primera vez y conserve para futura referencia.
- Este producto no está diseñado para otros usos que los especificados en el manual.
- Antes de conectar el aparato a la alimentación eléctrica, verifique si la tensión indicada en el aparato corresponde a la del sector en su hogar. Si no es así, contacte con el vendedor y no utilice el aparato.
- Si el aparato está conectado a tierra (clase de protección I), la toma de tierra y el cable de tierra deben estar correctamente conectados.
- Durante su uso, este aparato puede generar una demanda de corriente importante en el circuito eléctrico. Por lo tanto, no debe conectarse a un circuito separado; en su lugar, debe conectarse a un circuito común para evitar sobrecargas.
- Coloque el aparato sobre una superficie plana y resistente al calor. La distancia entre el aparato y la pared debe ser de al menos 5 cm. El espacio debajo del aparato debe estar libre de obstrucciones para permitir una circulación de aire adecuada. El aparato y su cable de alimentación no deben colocarse sobre superficies calientes. No debe colocarse cerca de flamas de gas expuestas.
- No deje que el cable cuelgue sobre una mesa o un mostrador. No deje que el cable toque superficies calientes.
- No utilice este producto cerca de fuentes de gas u otros materiales u objetos inflamables.
- Para evitar riesgos eléctricos, no intente reparar este aparato o su cable de alimentación.
- No utilice el aparato o el cable de alimentación si presenta signos de daño. Lleve el producto a un centro de servicio autorizado y calificado para inspección o reparación.
- Ningún material inflamable (papel, tela, etc.) no debe colocarse encima o cerca del aparato.

- Asegúrese de que el aparato esté apagado antes de conectarlo o desconectarlo.
- El uso de accesorios no recomendados o no vendidos por el fabricante puede provocar un incendio, un choque eléctrico o lesiones.
- Este aparato no está diseñado para uso doméstico; no lo utilice en el comercio.
- No utilice este aparato al exterior.
- No deje nunca el aparato en funcionamiento sin supervisión.
- El aparato se calentará cuando se utilice. Por lo tanto, no toque las partes calientes.
- Utilice solo utensilios de cocina no inflamables y resistentes al calor para hornear.
- Siempre use guantes de protección aislantes al introducir o retirar los objetos del horno caliente.
- No coloque alimentos de tamaño importante en el horno. Pueden entrar en contacto con el elemento calefactor y provocar un incendio.
- Desconecte el aparato antes de moverlo de un lugar a otro.
- Desconecte siempre el aparato después de usarlo, antes de limpiarlo y en caso de mal funcionamiento.
- Mientras el aparato está caliente, debe ser supervisado, incluso si no está conectado. Espere hasta que el aparato esté completamente frío antes de limpiarlo/almacenarlo.
- Al desconectar el aparato, no tire del cable sino de la toma.
- No utilice puntas de utensilios para limpiar el vidrio de la puerta del horno, ya que puede dañar o romperlo.
- Este aparato puede ser usado por niños de 8 años y mayores, y por personas con discapacidad física, sensorial o mental, o con falta de experiencia o conocimiento si están supervisados o instruidos en el uso del aparato de forma segura y si comprenden los riesgos implicados. No deje que los niños jueguen con este aparato. Este aparato no debe ser limpiado o mantenido por niños de menos de 8 años, a menos que estén bajo supervisión. Mantenga el aparato y su cable fuera del alcance de los niños de menos de 8 años.
- No declinamos toda responsabilidad por cualquier daño que pueda producirse si el aparato es utilizado para fines distintos a los previstos o si es utilizado de manera inadecuada.

- Les réparations et autres travaux effectués sur l'appareil ne doivent être effectués que par du personnel spécialisé agréé !

NOM DES COMPOSANTS : (III. A)

1. Grande plaque chauffante
2. Petite plaque chauffante
3. Choix de la température
4. Bouton de commande de la grande plaque chauffante
5. Bouton de commande de la petite plaque chauffante
6. Sélecteur de fonction
7. Plateau de cuisson
8. Étagère grillagée
9. Accessoires de rôtisserie
10. Bac de récupération

MODE D'EMPLOI





Avant d'utiliser le four pour la première fois :

1. Assurez-vous que le four est débranché et que la température est en position « OFF » (arrêt).
2. Laver tous les accessoires du four avec un détergent à vaisselle doux puis rincer abondamment à l'eau propre. Sécher soigneusement tous les accessoires et les ranger dans le four.
3. Après re-assemblage du four, il est conseillé de le faire fonctionner à la température MAX pendant environ 15 minutes pour tout résidu d'huile d'emballage. Cela permet également d'éliminer toute trace d'odeur initialement présente.
4. Dérouler le cordon d'alimentation.
5. Brancher le cordon d'alimentation dans une prise appropriée.

Remarque : Lors de la première utilisation, une légère odeur et une petite quantité de fumée peuvent être émises. Ceci est normal et sans danger ; c'est dû à la combustion de la matière de protection des éléments chauffants.

UTILISATION DU FOUR ÉLECTRIQUE



1. Boutons de commande : Le four est équipé d'un sélecteur de fonction à 6 positions :

- Éléments chauffants désactivés
-  Éléments chauffants inférieur et supérieur activés simultanément avec la fonction convection, à utiliser pour griller du pain, muffins, gaufres surgelées, etc.
-  Éléments chauffants supérieur activés simultanément avec la fonction convection, à utiliser pour griller du poisson, steak, volaille, côtelettes de porc
-  Éléments chauffants supérieur et inférieur activés en même temps
-  POULET Éléments chauffants supérieur activés avec la fonction rôtissoire.
-  RÔTIE Éléments chauffants supérieur et inférieur activés simultanément avec les fonctions convection et rôtisserie, à utiliser pour griller du pain, muffins, gaufres surgelées, etc.

2. Bouton de réglage de température :

Sélectionnez une température de cuisson entre 100°C et 230°C.

3. Commande de la plaque chauffante :

-  Plaque chauffante gauche activée, vous pouvez choisir la température de la grande plaque chauffante;
-  Plaque chauffante droite activée, vous pouvez choisir la température de la petite plaque chauffante;

NETTOYAGE ET ENTRETIEN

- Il est important de nettoyer l'appareil après chaque utilisation afin d'éviter une accumulation de graisse et d'éviter les mauvaises odeurs.
- Débranchez toujours l'appareil du secteur et laissez-le refroidir avant de le nettoyer.
- Ne plongez jamais l'appareil ou le cordon d'alimentation dans l'eau. Ne laissez pas de pièces électriques entrer en contact avec l'humidité.
- Nettoyez régulièrement l'intérieur et retirez tous les résidus alimentaires des parois du four. Utilisez un chiffon humide et un détergent doux pour nettoyer l'intérieur, puis essuyez-le.

- N'utilisez pas de produits nettoyants par pulvérisation ou d'autres produits nettoyants agressifs.
- Ne pas utiliser de tampons à récurer, de nettoyants abrasifs ou de laine d'acier.
- La grille amovible, le plateau de cuisson et le ramasse-miettes peuvent être lavés comme de la vaisselle ordinaire. Vous pouvez également nettoyer ces pièces au lave-vaisselle.
- Essuyez la vitre des deux côtés avec un chiffon humide.
- Nettoyez le boîtier du fer avec un chiffon humide, puis l'essuyer.

CHANGEMENT DE L'AMPOULE ÉLECTRIQUE

Suivez les étapes suivantes pour changer une ampoule électrique défectueuse :

1. Débranchez l'appareil de la prise secteur et le laisser refroidir complètement.
2. Tournez le couvercle de protection dans le sens antihoraire pour le retirer ainsi que l'ampoule défectueuse.
3. Placez l'ampoule dans le couvercle de protection et le tourner dans le sens horaire.

Utilisez uniquement des ampoules adaptées à l'appareil.

SPÉCIFICATIONS TECHNIQUES

FA-5045-4 & FA-5045-6:

1600 + 1000 + 600 = 3200W/220-240 V ~ 50/60 Hz

FA-5045-5:

1800 + 1000 + 600 = 3400W/220-240 V ~ 50/60 Hz

Mise au rebut dans le respect de l'environnement

Vous pouvez contribuer à protéger l'environnement ! Il faut respecter les réglementations locales. La mise au rebut de votre appareil électrique usagé doit se faire dans un centre approprié de traitement des déchets.

IMPORTANTI ISTRUZIONI PER LA SICUREZZA

La sicurezza degli apparecchi elettrici di **FIRST Austria** è conforme alle direttive tecniche riconosciute e alle normative legali per la sicurezza. Ciononostante, si consiglia agli utenti dell'apparecchio di osservare le seguenti istruzioni di sicurezza:

- Leggere queste istruzioni con attenzione prima di usare l'apparecchio per la prima volta e conservarle per futura consultazione.
- Il prodotto non è stato progettato per scopi diversi da quelli specificati nel manuale.
- Prima di collegare l'apparecchio alla fonte di alimentazione, accertarsi che la tensione riportata sull'apparecchio corrisponda alla tensione della rete elettrica domestica. Se così non fosse, non utilizzare l'apparecchio e contattare il proprio rivenditore.
- Se l'apparecchio viene messo a terra (classe di protezione I), la presa a parete e qualsiasi prolunga a cui è collegato dovranno essere ugualmente messi a terra.
- Durante l'uso, questo apparecchio può comportare una notevole richiesta di corrente dal circuito elettrico. Pertanto, collegarlo ad un circuito separato o non utilizzarlo contemporaneamente ad altri apparecchi per evitare un sovraccarico.
- Posizionare l'apparecchio su una superficie chiara, piana e resistente al calore. Lasciare uno spazio di almeno 5 cm dalla parete. Lasciare libera la zona sopra l'apparecchio per consentire la libera circolazione dell'aria. Non posizionare mai l'apparecchio o il cavo di alimentazione su superfici calde. Né l'apparecchio deve essere posto o utilizzato in prossimità di fiamme di gas esposte.
- Il cavo non deve penzolare dal bordo del tavolo o da uno spigolo. Non lasciare che il cavo tocchi superfici calde.
- Evitare di utilizzare il prodotto in prossimità di fonti di gas o di altri materiali o oggetti infiammabili.
- Per evitare il rischio di scosse elettriche, non immergere l'apparecchio o il cavo di alimentazione in nessun liquido.
- Se l'apparecchio o il cavo di alimentazione mostrano segni di danni, non utilizzarli. Rivolgersi a un centro di assistenza autorizzato e qualificato per un controllo o una riparazione.
- Non collocare materiale infiammabile (carta, stoffa, ecc.) sopra o vicino all'apparecchio.
- Assicurarsi che l'apparecchio sia spento prima di collegare o scollegare il dispositivo.

- L'utilizzo di accessori non raccomandati o venduti dal produttore potrebbe causare incendi, scosse elettriche o lesioni.
- Questo apparecchio è destinato esclusivamente all'uso domestico e non deve essere utilizzato a fini commerciali.
- Non utilizzare l'apparecchio in ambienti esterni.
- Non lasciare l'apparecchio incustodito mentre è in funzione.
- L'apparecchio diventa caldo durante il funzionamento. Pertanto, far attenzione a non toccare parti calde.
- Utilizzare solo teglie da forno non infiammabili e resistenti al calore.
- Indossare sempre guanti da forno protettivi e isolati quando si introducono o si estraggono gli oggetti dal forno.
- Non introdurre nel forno alimenti di dimensioni eccessive in quanto potrebbero causare un incendio se a contatto con l'elemento riscaldante.
- Scollegare l'apparecchio prima di spostarlo da un luogo all'altro.
- Scollegare sempre l'apparecchio dalla rete elettrica dopo l'uso, prima della pulizia e in caso di malfunzionamento.
- Finché l'apparecchio è caldo, deve essere sorvegliato, anche se non è collegato alla rete elettrica. Lasciare raffreddare completamente l'apparecchio prima di pulirlo e riporlo.
- Non tirare direttamente il cavo di alimentazione; piuttosto tirare la spina per scollegare l'apparecchio dall'alimentazione.
- Non utilizzare utensili appuntiti per pulire il vetro dello sportello del forno, poiché potrebbero danneggiarlo o romperlo.
- L'apparecchio può essere utilizzato da bambini a partire dagli 8 anni di età e da persone con ridotte capacità fisiche, sensoriali o mentali, o con una scarsa esperienza e/o conoscenza sull'uso dell'apparecchio, solo se sono supervisionati o istruiti circa l'uso sicuro dello stesso e se sono consapevoli dei rischi che ne derivano. Ai bambini non è permesso giocare con l'apparecchio. Pulizia e manutenzione non devono essere effettuate da bambini a meno che non abbiano più di 8 anni e siano supervisionati. Tenere l'apparecchio e il cavo fuori dalla portata dei bambini al di sotto degli 8 anni.
- Non siamo responsabili per eventuali danni che potrebbero verificarsi se l'apparecchio viene utilizzato per scopi diversi da quelli previsti o se viene utilizzato in modo inappropriato.

- Riparazioni e altri lavori sulla macchina devono essere effettuati solo da personale autorizzato.

NOME DEI COMPONENTI: (Fig. A)

1. Piastra calda grande
2. Piastra calda piccola
3. Regolatore della temperatura
4. Pulsante di controllo della piastra calda grande
5. Pulsante di controllo della piastra calda piccola
6. Selettore funzioni
7. Teglia
8. Ripiano a griglia
9. Girarrosto
10. Vassoio bruciole

ISTRUZIONI PER IL FUNZIONAMENTO

Al primo utilizzo del forno:

1. Accertarsi che il forno sia scollegato e che la temperatura si trovi sulla posizione "OFF".
2. Lavare tutti gli accessori del forno con detergente delicato e sciacquare con acqua pulita. Far asciugare gli accessori e rimontare il forno.
3. Dopo aver rimontato il forno, si consiglia di usarlo alla temperatura MAX per circa 15 minuti per eliminare l'olio del confezionamento che può restare dopo la spedizione. Ciò eliminerà anche ogni traccia di odore presente all'inizio.
4. Svolgere il cavo di alimentazione.
5. Inserire il cavo di alimentazione nella presa idonea.

Nota: Al primo uso si possono sprigionare odori o fumo in quantità minime. Ciò è normale e innocuo ed è dovuto al materiale protettivo sugli elementi di riscaldamento che si brucia.

USO DEL FORNO ELETTRICO

1. Comando funzioni: il forno è dotato di interruttore di funzionamento a 6 posizioni:

 Elementi riscaldanti spenti

 I termoelementi superiore e inferiore sfruttano il trasferimento di calore per convezione e possono essere utilizzati per tostare pane, tortine, cialde congelate, ecc

 Il termoelemento superiore sfrutta il trasferimento di calore per convezione e può essere utilizzato per la cottura alla griglia di pesce, bistecche, pollame e costole di maiale.

 Elementi riscaldanti superiori e inferiori funzionanti insieme

 POLLO Il termoelemento superiore è acceso con la funzione di girarrosto.

 TOSTATURA I termoelementi superiore e inferiore sono entrambi accesi e utilizzano il trasferimento di calore per convezione e il set girarrosto per tostare pane, tortine, cialde congelate, ecc.

2. Comando della temperatura: Selezionare la temperatura desiderata tra 100°C e 230°C per la cottura.

3. Controllo piastra calda:

 la piastra calda sinistra è accesa, selezionare la temperatura desiderata per la piastra calda grande;

 la piastra calda destra è accesa, selezionare la temperatura desiderata per la piastra calda piccola;

PULIZIA E MANUTENZIONE

- È importante pulire l'apparecchio dopo ogni uso per impedire l'accumulo di grasso ed evitare odori spiacevoli.
- Scollegare sempre l'apparecchio dall'alimentazione e lasciarlo raffreddare prima di pulirlo.
- Non immergere mai l'apparecchio o il cavo di alimentazione in acqua. Evitare che i componenti elettrici siano esposti all'umidità.
- Pulire regolarmente l'interno e rimuovere eventuali residui di cibo dalle pareti del forno. Utilizzare un panno umido ed un detergente delicato per pulire l'interno ed asciugarlo.
- Non utilizzare detersivi spray o altri detersivi aggressivi.
- Evitare l'utilizzo di spugne abrasive, pagliette di acciaio o detersivi aggressivi.
- La griglia rimovibile, la teglia e il vassoio raccoglibruciole possono essere lavati come normali utensili da cucina. Queste parti possono anche essere lavate in lavastoviglie.
- Pulire la finestra su entrambi i lati con un panno umido.
- Pulire l'alloggiamento dell'unità con un panno umido e quindi asciugarlo.

SOSTITUZIONE DELLA LAMPADINA

Sostituire la lampadina difettosa nel seguente modo:

1. Scollegare l'apparecchio dall'alimentazione elettrica e lasciarlo raffreddare completamente.
2. Ruotare in senso antiorario per togliere la copertura protettiva la lampadina difettosa.
3. Sostituire la lampadina nella copertura protettiva e ruotare in senso orario.

Usare esclusivamente lampadine idonee per l'apparecchio.

SPECIFICHE**FA-5045-4 & FA-5045-6:**

1600 + 1000 + 600 = 3200 W/220-240 V ~ 50/60 Hz

FA-5045-5:

1800 + 1000 + 600 = 3400 W/220-240 V ~ 50/60 Hz

**Smaltimento a norma**

Contribuiamo a proteggere l'ambiente!

Ricordare di rispettare le normative

locali: consegnare il dispositivo elettrico non funzionante a un centro di smaltimento appropriato.

ΣΗΜΑΝΤΙΚΕΣ ΟΔΗΓΙΕΣ ΑΣΦΑΛΕΙΑΣ

Σε θέματα ασφάλειας των ηλεκτρικών συσκευών της, η **FIRST Austria** τηρεί τις αναγνωρισμένες τεχνικές οδηγίες και τους νομικούς κανονισμούς. Ωστόσο, εσείς, καθώς και οι υπόλοιποι χρήστες της συσκευής, οφείλετε να τηρείτε τις παρακάτω οδηγίες ασφαλείας:

- Διαβάστε προσεκτικά τις παρούσες οδηγίες, πριν χρησιμοποιήσετε τη συσκευή για πρώτη φορά και διατηρήστε τις για μελλοντική αναφορά.
- Αυτό το προϊόν δεν έχει σχεδιαστεί για άλλες χρήσεις από εκείνες που καθορίζονται στο παρόν εγχειρίδιο.
- Προτού συνδέσετε τη συσκευή στην παροχή ρεύματος, βεβαιωθείτε ότι η τάση που αναγράφεται στη συσκευή αντιστοιχεί στην τάση δικτύου στο σπίτι σας. Διαφορετικά, απευθυνθείτε στον προμηθευτή σας και μη χρησιμοποιείτε τη συσκευή.
- Εάν η συσκευή είναι γειωμένη (κλάση προστασίας I), η πρίζα τοίχου και κάθε προέκταση στην οποία είναι συνδεδεμένη πρέπει επίσης να είναι γειωμένες.
- Κατά τη διάρκεια της χρήσης, αυτή η συσκευή μπορεί να δημιουργήσει σημαντική ζήτηση ρεύματος στο ηλεκτρικό σας κύκλωμα. Συνεπώς, θα πρέπει να συνδέεται σε ξεχωριστό κύκλωμα ή να μην χρησιμοποιείται ταυτόχρονα με άλλες συσκευές προς αποφυγή υπερφόρτωσης.
- Τοποθετήστε τη συσκευή σε μια καθαρή, επίπεδη και ανθεκτική στη θερμότητα επιφάνεια. Η απόσταση από τους τοίχους πρέπει να είναι τουλάχιστον 5 εκ. Ο χώρος γύρω από τη συσκευή πρέπει να είναι ελεύθερος για να μην παρεμποδίζεται η κυκλοφορία του αέρα. Μην τοποθετείτε ποτέ τη συσκευή ή το καλώδιο τροφοδοσίας επάνω σε θερμές επιφάνειες. Η συσκευή δεν πρέπει να τοποθετείται ή να χρησιμοποιείται κοντά σε ανοικτές φλόγες αερίου.
- Μην αφήνετε το καλώδιο να κρέμεται στην άκρη κάποιας επιφάνειας. Μην αφήνετε το καλώδιο να ακουμπάει θερμές επιφάνειες.
- Μην χρησιμοποιείτε το προϊόν κοντά σε πηγές αερίων ή άλλα εύφλεκτα υλικά ή αντικείμενα.
- Για να προστατευτείτε από τον κίνδυνο ηλεκτροπληξίας, μην βυθίζετε τη συσκευή ή το καλώδιο σε οποιοδήποτε υγρό.
- Εάν η συσκευή ή το καλώδιο τροφοδοσίας εμφανίζουν σημάδια φθοράς, μην τα χρησιμοποιείτε! Απευθυνθείτε σε εξουσιοδοτημένο κέντρο σέρβις για επιθεώρηση ή επισκευή.

- Μην τοποθετείτε εύφλεκτα υλικά (χαρτί, ύφασμα κ.λπ.) πάνω ή κοντά στη συσκευή.
- Βεβαιωθείτε ότι η συσκευή είναι απενεργοποιημένη προτού συνδέσετε ή αποσυνδέσετε τη συσκευή από την πρίζα.
- Η χρήση των εξαρτημάτων που δεν συνιστώνται ή που δεν πωλούνται από τον κατασκευαστή μπορεί να οδηγήσουν στην πρόκληση πυρκαγιάς, ηλεκτροπληξίας ή τραυματισμού.
- Η συσκευή προορίζεται αποκλειστικά για οικιακή, μη επαγγελματική χρήση.
- Μην χρησιμοποιείτε αυτή τη συσκευή σε εξωτερικούς χώρους.
- Μην αφήνετε τη συσκευή χωρίς επίτηρηση κατά τη λειτουργία.
- Η συσκευή θερμαίνεται κατά τη διάρκεια της λειτουργίας. Προσέχετε να μην αγγίξετε τα θερμά σημεία της.
- Χρησιμοποιείτε μόνο μη εύφλεκτα, ανθεκτικά στη θερμότητα σκεύη, κατάλληλα για φούρνο.
- Να φοράτε πάντα προστατευτικά, μονωμένα γάντια φούρνου όταν τοποθετείτε ή αφαιρείτε αντικείμενα από τον ζεστό φούρνο.
- Μην τοποθετείτε στον φούρνο φαγητά μεγάλων διαστάσεων, επειδή μπορεί να προκληθεί πυρκαγιά από την επαφή τους με το θερμαντικό στοιχείο.
- Αποσυνδέστε τη συσκευή από την πρίζα πριν την μετακινήσετε από μία θέση σε άλλη.
- Αποσυνδέστε πάντα τη συσκευή από την τροφοδοσία ρεύματος μετά από τη χρήση, πριν από τον καθαρισμό και σε περίπτωση δυσλειτουργίας.
- Επιβλέπετε τη συσκευή όσο είναι ζεστή, ακόμη και αν δεν είναι συνδεδεμένη στην πρίζα. Αφήστε τη συσκευή να κρυώσει πλήρως προτού την καθαρίσετε και την αποθηκεύσετε.
- Μην τραβάτε απευθείας το καλώδιο τροφοδοσίας. Τραβήξτε το φιν για να αποσυνδέσετε τη συσκευή από την παροχή ρεύματος.
- Μην χρησιμοποιείτε αιχμηρά σκεύη για να καθαρίσετε το τζάμι της πόρτας του φούρνου, καθώς μπορεί να προκληθεί ζημιά ή να σπάσει.
- Η συσκευή μπορεί να χρησιμοποιηθεί από παιδιά ηλικίας από 8 ετών και άνω και από άτομα με μειωμένες σωματικές, αισθητήριες ή διανοητικές ικανότητες ή έλλειψη εμπειρίας και γνώσης, εφόσον υπάρχει επίβλεψη ή τους έχουν δοθεί οδηγίες σχετικά με την ασφαλή χρήση της συσκευής και κατανοούν τους σχετικούς κινδύνους. Τα παιδιά δεν επιτρέπεται να παίζουν με τη συσκευή. Οι εργασίες καθαρισμού και συντήρησης δεν πρέπει να εκτελούνται από παιδιά, εκτός

αν είναι ηλικίας από 8 ετών και άνω και βρίσκονται υπό επίβλεψη. Διατηρείτε τη συσκευή και το καλώδιό της μακριά από παιδιά ηλικίας κάτω των 8 ετών.

- Απαλλασσόμαστε από κάθε ευθύνη για ζημιές που ενδέχεται να προκύψουν εάν η συσκευή χρησιμοποιείται για σκοπούς άλλους εκτός των προοριζόμενων ή σε περίπτωση ακατάλληλης χρήσης της.
- Οι επισκευές και άλλες εργασίες που εκτελούνται στη συσκευή πρέπει να πραγματοποιούνται μόνο από εξουσιοδοτημένο εξειδικευμένο προσωπικό!

ΠΕΡΙΓΡΑΦΗ ΤΜΗΜΑΤΩΝ: (Εικ. Α)

1. Μεγάλη εστία
2. Μικρή εστία
3. Έλεγχος θερμοκρασίας
4. Πλήκτρο ελέγχου μεγάλης εστίας
5. Πλήκτρο ελέγχου μικρής εστίας
6. Διακόπτης λειτουργίας
7. Δίσκος ψησίματος
8. Σχάρα
9. Σετ σουβλας
10. Δίσκος για ψίχουλα

ΟΔΗΓΙΕΣ ΛΕΙΤΟΥΡΓΙΑΣ







Πριν χρησιμοποιήσετε τον φούρνο για πρώτη φορά:

1. Βεβαιωθείτε ότι ο φούρνος είναι αποσυνδεδεμένος και όλα τα χειριστήρια βρίσκονται στη θέση „OFF“.
2. Πλύνετε όλα τα αξεσουάρ του φούρνου με ήπιο απορρυπαντικό πιάτων και ξεπλύνετε καλά με καθαρό νερό. Στεγνώστε καλά όλα τα εξαρτήματα και τοποθετήστε τα στον φούρνο.
3. Μετά την επανασυναρμολόγηση του φούρνου σας, συνιστούμε να τον ενεργοποιήσετε σε μέγιστη θερμοκρασία για περίπου 15 λεπτά για να εξαλείψετε τυχόν λάδι συσκευασίας που μπορεί να παραμείνει μετά την αποστολή. Αυτό θα απομακρύνει επίσης κάθε ίχνος οσμής.
4. Ξετυλίξτε το καλώδιο τροφοδοσίας.
5. Τοποθετήστε το καλώδιο σε κατάλληλη πρίζα.

Σημείωση: Η πρώτη χρήση μπορεί να οδηγήσει σε ελάχιστη οσμή και καπνό. Αυτό είναι φυσιολογικό και ακίνδυνο. Οφείλεται στην καύση του προστατευτικού υλικού στα στοιχεία θέρμανσης.



ΧΡΗΣΗ ΤΟΥ ΗΛΕΚΤΡΙΚΟΥ ΦΟΥΡΝΟΥ

1. Έλεγχος λειτουργίας: Ο φούρνος είναι εξοπλισμένος με διακόπτη λειτουργίας 6 θέσεων:

-  Τα στοιχεία θέρμανσης είναι εκτός λειτουργίας
-  Το επάνω και το κάτω στοιχείο θέρμανσης λειτουργούν ταυτόχρονα με τη λειτουργία αέρα. Κατάλληλη επιλογή για ψωμί τοστ, muffins, κατεψυγμένες βάφλες κ.λπ.
-  Το επάνω στοιχείο θέρμανσης λειτουργεί ταυτόχρονα με τη λειτουργία αέρα. Κατάλληλη επιλογή για ψάρι, μπριζόλα, πουλερικά, πανσέτες
-  Το επάνω και το κάτω στοιχείο θέρμανσης λειτουργούν ταυτόχρονα.
-  ΚΟΤΟΠΟΥΛΟ Το επάνω στοιχείο θέρμανσης λειτουργεί ταυτόχρονα με τη λειτουργία σουβλας.
-  ΓΚΡΙΛ Το επάνω και το κάτω στοιχείο θέρμανσης λειτουργούν ταυτόχρονα με τη λειτουργία αέρα και τη λειτουργία σουβλας. Κατάλληλη επιλογή για ψωμί τοστ, muffins, κατεψυγμένες βάφλες κ.λπ.

2. Έλεγχος θερμοκρασίας: Επιλέξτε την επιθυμητή θερμοκρασία μεταξύ 100°C και 230°C.

3. Έλεγχος εστιών:

-  Η αριστερή εστία λειτουργεί, μπορείτε να επιλέξετε την επιθυμητή θερμοκρασία για τη μεγάλη εστία;
-  Η δεξιά εστία λειτουργεί, μπορείτε να επιλέξετε την επιθυμητή θερμοκρασία για τη μικρή εστία.

ΚΑΘΑΡΙΣΜΟΣ ΚΑΙ ΣΥΝΤΗΡΗΣΗ

- Είναι σημαντικό να καθαρίζετε τη συσκευή μετά από κάθε χρήση για να αποφεύγετε τη συσσώρευση λίπους και τις δυσάρεστες οσμές.
- Πάντα να αποσυνδέετε τη συσκευή από το ρεύμα και να την αφήνετε να ψυχθεί πριν από τον καθαρισμό.
- Μην βυθίζετε ποτέ τη συσκευή ή το καλώδιο σε νερό. Μην αφήνετε τα ηλεκτρικά εξαρτήματα να έρθουν σε επαφή με υγρασία.
- Καθαρίζετε τακτικά το εσωτερικό και αφαιρείτε τυχόντα υπολείμματα τροφίμων από τα τοιχώματα του φούρνου. Χρησιμοποιήστε ένα υγρό πανί και ένα ήπιο απορρυπαντικό για να καθαρίσετε το εσωτερικό κι έπειτα σκουπίστε το για να στεγνώσει.
- Μην χρησιμοποιείτε καθαριστικά σπρέι ή άλλα σκληρά καθαριστικά.

- Μην χρησιμοποιείτε συρμάτινα σφουγγαράκια, στιλβωτικά καθαριστικά ή ατσάλωμαλλο.
- αφαιρούμενη σχάρα, το ταψί και ο δίσκος για ψίχουλα μπορούν να πλυθούν σαν τα συνηθισμένα σκεύη κουζίνας. Μπορείτε επίσης να καθαρίσετε αυτά τα εξαρτήματα στο πλυντήριο πιάτων.
- Σκουπίστε το παράθυρο και από τις δύο πλευρές με ένα υγρό πανί.
- Καθαρίστε το περίβλημα της μονάδας με ένα υγρό πανί κι έπειτα σκουπίστε το για να στεγνώσει.

ΑΝΤΙΚΑΤΑΣΤΑΣΗ ΛΑΜΠΤΗΡΑ

Αντικαταστήστε τον ελαττωματικό λαμπτήρα ως εξής:

1. Αποσυνδέστε τη συσκευή από την παροχή ρεύματος και αφήστε την να ψυχθεί εντελώς.
2. Στρέψτε αριστερόστροφα το προστατευτικό κάλυμμα και τον ελαττωματικό λαμπτήρα.
3. Αντικαταστήστε τον λαμπτήρα μέσα στο προστατευτικό κάλυμμα και στρέψτε δεξιόστροφα.

Χρησιμοποιείτε μόνο λαμπτήρες κατάλληλους για τη συσκευή.

ΠΡΟΔΙΑΓΡΑΦΕΣ

FA-5045-4 & FA-5045-6:

1600 + 1000 + 600 = 3200W/220-240 V ~ 50/60 Hz

FA-5045-5:

1800 + 1000 + 600 = 3400W/220-240 V ~ 50/60 Hz

Φιλική προς το περιβάλλον διάθεση:

Μπορείτε να βοηθήσετε στην προστασία του περιβάλλοντος! Μην ξεχνάτε να τηρείτε τους τοπικούς κανονισμούς: παραδώστε τον μη λειτουργικό ηλεκτρικό εξοπλισμό σε ένα κατάλληλο κέντρο διάθεσης.

BELANGRIJKE VEILIGHEIDSINSTRUCTIES

De veiligheid van elektrische apparaten van **FIRST Austria** voldoet aan de erkende technische richtlijnen en wettelijke voorschriften voor veiligheid. Niettemin moeten u en de andere gebruikers van het apparaat de volgende veiligheidsinstructies in acht nemen:

- Lees deze gebruiksaanwijzing zorgvuldig door voordat u het apparaat voor de eerste keer gebruikt en bewaar deze om hem later te kunnen raadplegen.
- Dit product is niet ontworpen voor andere toepassingen dan die welke in deze handleiding zijn aangegeven.
- Controleer, alvorens het apparaat op de stroomvoorziening aan te sluiten, of de op het apparaat aangegeven spanning overeenkomt met de netspanning in uw huis. Als dit niet het geval is, neem dan contact op met uw dealer en gebruik het apparaat niet.
- Indien het apparaat geaard is (beschermingsklasse I), moeten het stopcontact en de eventuele verlengkabels waarop het apparaat is aangesloten, eveneens geaard zijn.
- Dit apparaat kan tijdens gebruik aanzienlijk veel stroom van uw elektrisch circuit vereisen. Het dient daarom op een afzonderlijk circuit te worden aangesloten of niet tegelijkertijd met andere apparatuur te worden gebruikt om overbelasting te voorkomen.
- Plaats het apparaat op een schoon, vlak en hittebestendig oppervlak. De afstand tot de muur moet minimaal 5 cm bedragen. De ruimte boven het apparaat moet vrij worden gehouden om de luchtcirculatie niet te belemmeren. Plaats het apparaat of het netsnoer nooit op hete oppervlakken. Het apparaat mag ook niet in de buurt van open gasvlammen worden geplaatst of gebruikt.
- Laat het netsnoer niet over de rand van een tafel of aanrecht hangen. Laat het netsnoer niet in aanraking komen met een heet oppervlak.
- Gebruik het apparaat niet in de buurt van gasbronnen of andere ontvlambare materialen of voorwerpen.
- Ter bescherming tegen elektrische gevaren mag dit apparaat of het netsnoer niet in een vloeistof worden ondergedompeld.
- U mag het apparaat niet gebruiken als het apparaat of het netsnoer tekenen van beschadiging vertoont! Breng het apparaat naar een erkend en gekwalificeerd servicecentrum voor inspectie of reparatie.

- Plaats geen brandbaar materiaal (papier, doek, enz.) op of in de buurt van het apparaat.
- Zorg dat het apparaat is uitgeschakeld voordat u de stekker in het stopcontact steekt of eruit trekt.
- Het gebruik van hulpstukken die niet door de fabrikant worden aanbevolen of verkocht, kan brand, elektrische schokken of letsel veroorzaken.
- Dit apparaat is alleen bedoeld voor huishoudelijk gebruik, gebruik het niet voor commerciële doeleinden.
- Gebruik dit apparaat niet buitenshuis.
- Laat het apparaat niet onbeheerd achter terwijl het in werking is.
- Het apparaat wordt warm tijdens gebruik. Raak daarom de hete onderdelen niet aan.
- Gebruik voor de oven uitsluitend niet-ontvlambaar, hittebestendig bakgerei.
- Draag altijd beschermende, geïsoleerde ovenwanten wanneer u voorwerpen in de hete oven plaatst of eruit haalt.
- Zet geen te grote hoeveelheden voedsel in de oven, omdat dit brand kan veroorzaken als het in contact komt met het verwarmingselement.
- Haal de stekker van het apparaat uit het stopcontact voordat u het verplaatst.
- Na gebruik, voor het reinigen en in geval van storingen altijd het apparaat loskoppelen van de stroomvoorziening.
- Zolang het apparaat warm is, moet er toezicht zijn, ook al is het niet op netstroom aangesloten. Laat het apparaat volledig afkoelen alvorens het te reinigen en op te slaan.
- Trek niet aan het netsnoer, maar trek aan de stekker om het apparaat los te koppelen van de stroomvoorziening.
- Gebruik geen scherp bestek om het glas van de oven schoon te maken, aangezien dit het glas kan beschadigen of breken.
- Het apparaat kan worden gebruikt door kinderen vanaf 8 jaar en personen met verminderde lichamelijke, zintuiglijke of geestelijke vermogens of met gebrek aan ervaring en kennis, indien zij onder toezicht staan of instructies hebben gekregen over het veilige gebruik van het apparaat en de gevaren ervan begrijpen. Kinderen mogen niet met het apparaat spelen. Reiniging en onderhoud door de gebruiker mogen niet worden uitgevoerd door kinderen, tenzij zij ouder zijn dan 8 jaar en onder toezicht staan. Houd het apparaat en het netsnoer buiten het bereik van kinderen jonger dan 8 jaar.

- We zijn niet aansprakelijk voor schade die ontstaat wanneer het apparaat voor andere doeleinden wordt gebruikt dan waarvoor het bestemd is of wanneer het op ondeugdelijke wijze wordt gebruikt.
- Reparaties en andere werkzaamheden aan het apparaat mogen alleen worden uitgevoerd door erkende specialisten!

ONDERDEELNAMEN: (fig. A)

1. Grote warmhoudplaat
2. Kleine warmhoudplaat
3. Temperatuurinstelling
4. Bedieningsknop grote warmhoudplaat
5. Bedieningsknop kleine warmhoudplaat
6. Functieschakelaar
7. Bakplaat
8. Draadrooster
9. Draaispiset
10. Kruimellade

BEDIENINGSINSTRUCTIES

Voordat u de oven voor de eerste keer gebruikt:

1. Zorg ervoor dat de stekker van de oven uit het stopcontact is en dat alle bedieningen op „OFF” staan.
2. Was alle ovenaccessoires met een mild rafwasmiddel en spoel deze grondig na met schoon water. Droog alle accessoires goed af en zet ze weer in elkaar in de oven.
3. Nadat u uw oven weer in elkaar heeft gezet, raden wij u aan hem ongeveer 15 minuten op de maximale temperatuur te laten draaien om eventuele verpakingsolie te verwijderen die na verzending is achtergebleven. Dit zal ook alle sporen van de oorspronkelijk aanwezige geur verwijderen.
4. Wikkel het netsnoer af.
5. Steek de stekker van het netsnoer in het stopcontact.

Let op: bij het eerste gebruik kan er sprake zijn van een lichte geur en rookontwikkeling zijn. Dit is normaal en ongevaarlijk en wordt veroorzaakt door het afbranden van het beschermingsmateriaal op de verwarmingselementen.



UW ELEKTRISCHE OVEN GEBRUIKEN

1. Functiebediening: De oven is uitgerust met een functieschakelaar met 6 standen:

-  Verwarmingselementen uitgeschakeld
-  De bovenste en onderste verwarmingselementen beiden ingeschakeld in combinatie met de convectiefunctie, die geschikt is voor het roosteren van brood, muffins, bevroren wafels, enz.
-  Het bovenste verwarmingselement ingeschakeld in combinatie met de convectiefunctie, die geschikt is voor het braden van vis, biefstuk, gevogelte, karbonades.
-  Het bovenste en onderste verwarmingselementen beiden ingeschakeld.
-  KIP Het bovenste verwarmingselement ingeschakeld in combinatie met de draaispifunctie.
-  TOAST Bovenste en onderste verwarmingselementen beiden ingeschakeld in combinatie met convectie- en draaispifunctie, die geschikt is voor het roosteren van brood, muffins, bevroren wafels, enz.

2. Temperatuurregeling: Stel de gewenste temperatuur tussen 100°C en 230°C in voor koken.

3. Warmhoudplaatbediening:

-  De linker warmhoudplaat is ingeschakeld. Stel de gewenste temperatuur in voor de grote warmhoudplaat.
-  De rechter warmhoudplaat is ingeschakeld. Stel de gewenste temperatuur in voor de kleine warmhoudplaat.

REINIGING EN ONDERHOUD

- Het is belangrijk om het apparaat na elk gebruik schoon te maken om ophoping van vet te voorkomen en onaangename geurtjes te vermijden.
- Haal altijd de stekker uit het stopcontact en laat het apparaat afkoelen alvorens het te reinigen.
- Dompel het apparaat of het netsnoer niet onder in water. Laat de elektrische onderdelen niet in contact komen met vocht.
- Reinig de binnenkant regelmatig en verwijder etensresten van de magnetronwanden.

Gebruik een vochtige doek en een mild reinigingsmaakmiddel om de binnenkant te reinigen en veeg dan droog.

- Gebruik geen sprayreinigingsmiddelen of andere agressieve reinigingsmiddelen.
- Gebruik geen schuurspoons, schuurmiddelen of staalwol.
- Het uitneembare grillrek, de bakplaat en de kruimellade kunnen worden gewassen zoals normaal keukengerei. U kunt deze onderdelen ook in de vaatwasser reinigen.
- Veeg het venster aan beide zijden af met een vochtige doek.
- Reinig de behuizing van het apparaat met een vochtige doek en veeg deze dan droog.

DE LAMP VERVANGEN

Volg de onderstaande stappen voor het vervangen van een defecte lamp:

1. Haal de stekker uit het stopcontact en laat het apparaat volledig afkoelen.
2. Draai de beschermkap met de defecte lamp linksom om deze te verwijderen.
3. Verwijderd de defecte lamp en plaats een nieuwe lamp in de beschermkap. Draai de beschermkap rechtsom om deze vast te zetten.

Gebruik alleen lampen die geschikt zijn voor het apparaat.

SPECIFICATIES

FA-5045-4 & FA-5045-6:

1600 + 1000 + 600 = 3200W/220-240 V ~ 50/60 Hz

FA-5045-5:

1800 + 1000 + 600 = 3400W/220-240 V ~ 50/60 Hz

Milieuvriendelijke verwijdering

Bescherm altijd het milieu tegen vervuiling!
 Vergeet niet de plaatselijke voorschriften in acht te nemen door de buiten gebruik gestelde elektrische apparatuur in te leveren bij een daartoe aangewezen afvalverwerkingscentrum."

VIKTIGA SÄKERHETSANVISNINGAR

Säkerheten för elektriska apparater från **FIRST Austria** efterlever de erkända tekniska direktiven och juridiska föreskrifter för säkerhet. Du och andra användare av apparaten bör dock iaktta följande säkerhetsanvisningar:

- Läs dessa anvisningar noggrant innan du använder apparaten för första gången och spara dem för framtida referens.
 - Den här produkten har inte designats för någon annan användning än den som anges i denna handbok.
 - Innan du ansluter apparaten till strömförsörjningen måste du kontrollera om den spänning som anges på apparaten motsvarar nätspänningen i ditt hem. Om så inte är fallet bör du kontakta din återförsäljare och inte använda apparaten.
 - Om apparaten är jordad (skyddsklass I) måste även vägguttaget och eventuella förlängningsladdar som den ansluts till vara jordade.
 - Under användning kan den här enheten generera ett avsevärt strömbehov i din elektriska krets. Därför ska den anslutas till en separat krets, eller inte användas samtidigt som andra enheter, för att undvika överbelastning.
 - Placera apparaten på en ren, plan och värmebeständig yta. Avståndet från väggen bör vara minst 5 cm. Området ovanför apparaten ska hållas fritt för att möjliggöra obehindrad luftcirkulation. Placera aldrig apparaten eller strömsladden på heta ytor. Apparaten får inte heller placeras eller användas i närheten av öppna gasflammar.
 - Låt inte sladden hänga över kanten på ett bord eller en bänk. Låt inte sladden vidröra heta ytor.
 - Använd inte produkten i närheten av gaskällor eller andra brandfarliga material eller föremål.
 - För att skydda mot elektrisk fara ska du inte sänka ned apparaten eller sladden i någon vätska.
 - Om apparaten eller strömsladden visar några tecken på skada, ska de inte tas i bruk! Ta med produkten till ett auktoriserat och kvalificerat servicecenter för inspektion eller reparation.
 - Placera inte brandfarliga material (papper eller tyg osv.) på eller nära apparaten.
 - Se till att apparaten är avstängd innan du ansluter eller kopplar bort den.
 - Användning av tillbehör som inte rekommenderas eller säljs av tillverkaren kan orsaka brand, elektriska stötar eller personskador.
- Denna enhet är endast avsedd för hemmabruk, och ska inte användas kommersiellt.
 - Använd inte denna apparat utomhus.
 - Lämna inte apparaten utan uppsikt medan den är i drift.
 - Apparaten blir het under användning. Var därför försiktig så att du inte vidrör någon av de heta delarna.
 - Använd endast icke brännbara och värmebeständiga bakredskap för ugnen.
 - Använd alltid skyddande och isolerade ugnshandskar när föremål placeras i, eller tas ut från, den varma ugnen.
 - Mat som är dimensionerad ska inte användas i ugnen eftersom det kan orsaka brand om det kommer i kontakt med värmelementet.
 - Dra ur kontakten innan du flyttar fläkten från en plats till en annan.
 - Koppla alltid bort apparaten från elnätet efter användning, före rengöring och om fel uppstår.
 - Så länge apparaten är varm bör den övervakas, även om den inte är ansluten till ett eluttag. Låt apparaten svalna helt innan du rengör och förvarar den.
 - Dra inte direkt i nätsladden. Dra istället i kontakten för att koppla bort apparaten från eluttaget.
 - Använd inte vassa redskap för att rengöra glaset i ugnsluckan då detta kan skada eller få det att spricka.
 - Den här apparaten kan användas av barn som är 8 år och äldre samt av personer med nedsatt fysisk, sensorisk eller mental förmåga eller brist på erfarenhet och kunskap om de har fått uppsikt eller anvisningar om användningen av apparaten på ett säkert sätt och förstår farorna som är inblandade. Barn får inte leka med apparaten. Rengöring och underhåll får endast utföras av barn som är äldre än 8 år och under övervakning. Förvara apparaten och dess sladd utom räckhåll för barn under 8 år.
 - Vi ansvarar inte för eventuella skador som kan uppstå om apparaten används för andra ändamål än avsett eller om den används på ett olämpligt sätt.
 - Reparationer och annat arbete på enheten får endast utföras av auktoriserad personal!

DELARNAS NAMN: (Bild A)

1. Stor kokplatta
2. Liten kokplatta
3. Temperaturvred
4. Stora kokplattans kontrollvred
5. Lilla kokplattans kontrollvred
6. Funktionsomkopplare
7. Bakplåt
8. Galler
9. Roterande grillspett
10. Smulbricka

BRUKSANVISNING





Innan ugnen används för första gången:

1. Diska alla ugnstillbehör med mildt diskmedel och skölj noga med rent vatten. Torka alla tillbehör noggrant och sätt tillbaka dem i ugnen.
2. När du har satt tillbaka tillbehören rekommenderar vi att du använder den på HÖGSTA temperatur i ca 15 minuter för att eliminera eventuella oljerester som kan finnas kvar efter frakten.
3. Rulla ut nätsladden.
4. Kontrollera att gallret och brickan är på plats.
5. Anslut nätsladden till ett lämpligt uttag.

Observera: Vid första användningen kan lite rök och rök uppstå. Detta är normalt och ofarligt. Det beror på att skyddsmaterialet på värmeelementen bränns av.



ANVÄNDA DEN ELEKTRISKA UGNEN

1. Funktionsvred: Ugnen är utrustad med en funktionsomkopplade med 6 lägen:

- Värmeelement av
-  Övre och undre värmeelementen används tillsammans med konvektionsfunktionen. Lämpligt för rostade bröd, muffins, frysta våfflor etc.
-  Det övre värmeelement används tillsammans med konvektionsfunktionen. Lämpligt för halsting och ugnsgillning av fisk, biff, fågel, fläskkotletter.
-  Övre och undre värmeelementet används tillsammans.
-  KYCKLING: Det övre värmelementet används med det roterande grillspettet.
-  ROSTNING: De övre och undre värmeelementen används tillsammans med konvektions- och grillspettsfunktionerna, och är lämpliga för rostbröd, muffins, frysta våfflor etc.

2. Temperaturreglering: Välj önskad temperatur mellan 100°C och 230°C för tillagning.

3. Reglering av kokplattorna:

-  Vänster kokplatta används, välj önskad temperatur för stora kokplattan
-  Höger kokplatta används, välj önskad temperatur för lilla kokplattan.

RENGÖRING OCH UNDERHÅLL

- Det är viktigt att rengöra apparaten efter varje användning för att förhindra ansamling av fett och undvika obehaglig lukt.
- Koppla alltid bort apparaten från strömkällan och låt den svalna innan rengöring.
- Sänk aldrig ner apparaten eller strömsladden i vatten. De elektriska delarna får inte utsättas för fukt.
- Rengör insidan regelbundet och ta bort eventuella matrester från ugnens väggar. Använd en fuktig trasa och ett mildt rengöringsmedel för att rengöra insidan och torka sedan torrt.
- Använd inte rengöringspray eller andra starka rengöringsmedel.
- Undvik användning av skursvampar, slipande rengöringsmedel eller stålull.
- Det avtagbara grillgallret, bakplåten och smulbrickan kan rengöras som vanligt köksredskap. Du kan även rengöra dessa delar i diskmaskinen.
- Torka av fönstret på båda sidor med en fuktig trasa.
- Rengör höljet med en fuktig trasa och torka det sedan torrt.

BYTA GLÖDLAMPA

Byt ut en defekt glödlampa på följande sätt:

1. Koppla bort apparaten från elnätet och låt den svalna helt.
2. Vrid moturs för att ta bort skyddskåpan och den defekta glödlampan.
3. Sätt den nya glödlampan i skyddskåpan och vrid medurs.

Använd endast glödlampor som passar för apparaten.

SPECIFIKATIONER**FA-5045-4 & FA-5045-6:**

1600 + 1000 + 600 = 3200 W/220-240 V ~ 50/60 Hz

FA-5045-5:

1800 + 1000 + 600 = 3400 W/220-240 V ~ 50/60 Hz

 **„Miljövänligt bortscaffande** Du kan hjälpa till att skydda miljön! Kom ihåg att respektera de lokala bestämmelserna: lämna in icke-fungerande elektrisk utrustning till ett lämpligt avfallshanteringscenter.“

DÖLJIT BEZPEČNOSTNÍ POKYNY

Bezpečnost elektrických spotřebičů společnosti **FIRST Austria** splňuje uznávané technické předpisy a právní předpisy pro bezpečnost. Nicméně vy a ostatní uživatelé byste měli při používání spotřebiče dodržovat následující pokyny:

- Před prvním použitím tohoto přístroje si pečlivě přečtěte tento návod a uschovejte jej pro další potřebu.
- Tento výrobek není určen k žádnému jinému účelu, než je účel uvedený v tomto návodu.
- Před připojením spotřebiče ke zdroji napájení zkontrolujte, zda napětí uvedené na spotřebiči odpovídá napětí v elektrické síti ve vaší domácnosti. Pokud tomu tak není, kontaktujte svého prodejce a spotřebič nepoužívejte.
- Pokud je spotřebič uzemněný (třída ochrany I), musí být uzemněna i nástěnná zásuvka a případné prodloužení, ke kterým je spotřebič připojen.
- Během používání může spotřebič v elektrickém obvodu generovat významný odběr proudu. K zabránění přetížení by měl být proto spotřebič připojen k samostatnému obvodu nebo by se neměl používat současně s jinými spotřebiči.
- Spotřebič umístěte na čistý, rovný a žáruvzdorný povrch. Vzdálenost od stěny by měla být nejméně 5 cm. Prostor nad přístrojem by měl být ponechán volný, aby byl umožněn volný průtok vzduchu. Spotřebič ani napájecí kabel nikdy nepokládejte na horké povrchy. Spotřebič nesmí být umístěn ani provozován v blízkosti otevřeného plamene.
- Nenechte kabel viset přes okraj stolu nebo kuchyňské linky. Zabraňte kontaktu kabelu s horkými povrchy.
- Nepoužívejte výrobek v blízkosti zdrojů plynu nebo jiných hořlavých materiálů nebo předmětů.
- Abyste se ochránili před úrazem elektrickým proudem, nepoňujte tento spotřebič ani kabel do kapalín.
- Pokud přístroj nebo napájecí kabel vykazuje jakékoliv známky poškození, neuvádějte ho do provozu! Zaneste výrobek do autorizovaného a kvalifikovaného servisního střediska na kontrolu nebo opravu.
- Nepokládejte hořlavý materiál (papír, látku atd.) na spotřebič nebo do jeho blízkosti.
- Před zapojením nebo odpojením spotřebiče zkontrolujte, že je spotřebič vypnutý.
- Použití příslušenství, které není doporučeno nebo prodáváno výrobcem, může způsobit požár, úraz elektrickým proudem nebo

zranění.

- Toto zařízení je určeno pouze pro domácí použití, ne pro komerční použití.
- Nepoužívejte tento spotřebič venku.
- Pokud je spotřebič v provozu, nenechávejte jej bez dozoru.
- Přístroj se během provozu zahřívá. Proto dávejte pozor, abyste se nedotkli horkých součástí.
- Do trouby používejte pouze nehořlavé a žáruvzdorné nádoby.
- Při vkládání nebo vyjímání předmětů z horké trouby vždy používejte ochranné, izolované rukavice.
- Nevkládejte do trouby příliš velké potraviny, protože by v případě kontaktu s topným tělesem mohly způsobit požár.
- Před přemístěním z jednoho místa na druhé odpojte spotřebič ze zásuvky.
- Po použití, před čištěním a v případě poruchy vždy odpojte spotřebič od napájení.
- Pokud je spotřebič horký, měl by být pod dohledem, i když není připojen k síti. Před čištěním a uložením nechte spotřebič zcela vychladnout.
- Netahejte přímo za napájecí kabel, pro odpojení spotřebiče od zdroje tahejte za zástrčku.
- K čištění skla dvířek trouby nepoužívejte ostré náčiní, mohlo by dojít k jeho poškození nebo rozbití.
- Tento spotřebič mohou používat děti ve věku od 8 let a osoby se sníženými fyzickými, smyslovými nebo duševními schopnostmi nebo s nedostatečnými zkušenostmi a znalostmi, pokud nad nimi má dozor jiná osoba nebo jim byly vysvětleny pokyny týkající se bezpečného používání spotřebiče a tyto osoby porozuměly souvisejícímu nebezpečí. Děti si se spotřebičem nesmějí hrát. Čištění a uživatelskou údržbu nesmějí provádět děti, pokud nejsou starší 8 let a pod dohledem. Uschovejte přístroj a související kabel mimo dosah dětí mladších 8 let.
- Neneseme odpovědnost za škody, které mohou vzniknout, pokud je spotřebič používán k jiným účelům, než je původně určen, nebo je-li používán nevhodným způsobem.
- Opravy a všechny ostatní práce na spotřebiči musí provádět pouze autorizovaný servisní technik!

NÁZEV DÍLU: (Obr. A)

1. Velká ohřívací deska
2. Malá ohřívací deska
3. Regulator teploty

4. Ovládací tlačítko velké ohřívací desky
5. Ovládací tlačítko malé ohřívací desky
6. Přepínač funkce
7. Plech na pečení
8. Drátěný stojan
9. Sada otočného grilu
10. Zásuvka na drobky

PROVOZNÍ POKYNY







Před prvním použitím trouby:

1. Ujistěte se, že je trouba odpojena od elektrické sítě a všechny ovládací prvky jsou v poloze „VYPNUTO“.
2. Veškeré příslušenství trouby omyjte jemným čisticím prostředkem na nádobí a důkladně opláchněte čistou vodou. Veškeré příslušenství důkladně osušte a znovu vložte do trouby.
3. Po opětovné montáži trouby doporučujeme, abyste jej používali při teplotě MAX po dobu přibližně 15 minut, abyste odstranili veškerý balící olej, který v ní může po zůstat po přepravě. To také odstraní všechny stopy původně přítomného zápachu.
4. Odmotejte napájecí kabel.
5. Připojte napájecí kabel do vhodné zásuvky.

Upozornění: První použití může mít za následek mírný zápach a kouř. To je normální a neškodné; je to způsobeno vypálením ochranného materiálu na topných tělesech.



POUŽÍVÁNÍ ELEKTRICKÉ TROUBY

1. Ovládací funkce: Trouba je vybavena 6polohovým přepínačem funkcí:

-  Topná tělesa vypnuta
-  Horní a spodní topná tělesa pracují společně s konvekční funkcí, což je vhodné pro toustový chléb, muffiny, mražené vafle atd.
-  Horní topné těleso pracuje společně s konvekční funkcí, což je vhodné pro grilované ryby, steaky, drůbež a vepřové kotlety.
-  Horní a spodní topná tělesa pracují společně.
-  KŮŘE Horní topné těleso pracuje s funkcí rozně.
-  TOAST Horní a spodní topné těleso pracují společně s konvekční a rotační funkcí, což je vhodné pro opékání chleba, muffinů, mražených vafelí atd.

2. Regulátor teploty: Slouží k nastavení požadované teploty pro vaření mezi 100°C a 230°C.

3. Ovládací ohřívací desky:

-  Levá ohřívací deska pracuje, zvolte požadovanou teplotu pro velkou ohřívací desku.
-  Pravá ohřívací deska pracuje, zvolte požadovanou teplotu pro malou ohřívací desku.

ČIŠTĚNÍ A ÚDRŽBA

- Je důležité, abyste přístroj po každém použití vyčistili, zabráníte tak hromadění tuku a nepříjemným pachům.
- Před čištěním vždy odpojte spotřebič od napájení a nechte jej vychladnout.
- Spotřebič ani napájecí kabel nikdy neponořujte do vody. Nedovoľte, aby elektrické části přišly do styku s vlhkostí.
- Vnitřní prostor pravidelně čistěte a odstraňujte ze stěn trouby zbytky potravin. K čištění vnitřního prostoru použijte vlhký hadřík a jemný čisticí prostředek a poté prostor dosucha vytřete.
- Nepoužívejte čisticí prostředky ve spreji ani jiné hrubé čisticí prostředky.
- Nepoužívejte drátěnky, abrazivní čisticí prostředky ani ocelovou vlnu.
- Vyjimatelný grilovací rošt, pečící plech a tác na drobky lze umýt jako běžné kuchyňské nádobí. Uvedené součásti můžete také vyčistit v myčce na nádobí.
- Otrěte okénko z obou stran vlhkým hadříkem.
- Vyčistěte kryt jednotky pomocí vlhké tkaniny a poté jej vytřete dosucha.

VÝMĚNA ŽÁROVKY

Vadnou žárovku vyměňte následujícím způsobem:

1. Odpojte spotřebič od elektrické sítě a nechte jej zcela vychladnout.
2. Otočte ochranný kryt s vadnou žárovkou proti směru hodinových ručiček a vyjměte jej.
3. Vyměňte žárovku v ochranném krytu a otočte ve směru hodinových ručiček.

Používejte pouze žárovku vhodnou pro spotřebič.

TECHNICKÉ ÚDAJE

FA-5045-4 & FA-5045-6:

1600 + 1000 + 600 = 3200 W/220-240 V ~ 50/60 Hz

FA-5045-5:

1800 + 1000 + 600 = 3400 W/220-240 V ~ 50/60 Hz

Likvidace šetrná k životnímu prostředí:

Můžete pomoci při ochraně životního prostředí! Dodržujte místní předpisy: nefunkční elektrická zařízení odevzdejte v příslušném středisku pro likvidaci odpadu.

DŮLEŽITÉ BEZPEČNOSTNÉ POKYNY

Bezpečnost elektrických přístrojů značky **FIRST Austria** je v souladu s uznávanými technickými směrnicami a právními předpisy týkajícími se bezpečnosti. Vy a ostatní uživatelé přístroja by ste však měli dodržovat následující pokyny:

- Před prvním použitím tohoto přístroja si pozorně přečtete tyto pokyny a uschovejte ich na další použití.
- Tento produkt nebol navrhnutý na iné použitie, ako je uvedené v tejto príručke.
- Pred pripojením prístroja k zdroju elektrickej energie skontrolujte, či napätie uvedené na prístroji zodpovedá napätiu elektrickej siete vo vašej domácnosti. Ak tomu tak nie je, obráťte sa na predajcu a prístroj nepoužívajte.
- Ak je spotrebič uzemnený (trieda ochrany I), musí byť uzemnený aj zásuvka v stene a každé rozšírenie, ku ktorému je pripojený.
- Počas používania môže tento spotrebič generovať značnú spotrebu prúdu vo vašom elektrickom obvode. Preto by mal byť pripojený k samostatnému okruhu alebo nepoužívaný súčasne s inými spotrebičmi, aby sa predišlo preťaženiu.
- Prístroj umiestnite na čistý, rovný a tepelne odolný povrch. Vzdialenosť od steny by mala byť aspoň 5 cm. Plocha nad prístrojom by mala byť voľná, aby umožňovala voľnú cirkuláciu vzduchu. Prístroj ani napájací kábel nikdy neumiestňujte na horúce povrchy. Prístroj by sa nemal umiestňovať ani používať v blízkosti nechráneného plynového plameňa.
- Nedovoľte, aby kábel visel cez hrany stola alebo pultu. Nedovoľte, aby sa kábel dotýkal horúcich povrchov.
- Výrobok nepoužívajte v blízkosti zdrojov plynu alebo iných horľavých materiálov alebo predmetov.
- Prístroj ani káble neponárajte do žiadnej tekutiny. Zabráňte tak nebezpečenstvu úrazu elektrickým prúdom.
- Ak prístroj alebo napájací kábel vykazuje akékoľvek známky poškodenia, prístroj nepoužívajte! Produkt odnesť do autorizovaného a kvalifikovaného servisného strediska na kontrolu alebo opravu.
- Na prístroj ani do jeho blízkosti neumiestňujte horľavé materiály (papier, látky atď.).
- Pred pripojením alebo odpojením zariadenia sa uistite, že je spotrebič vypnutý.
- Používanie príslušenstva, ktoré nie je odporúčané alebo predávané výrobcom, môže spôsobiť požiar, úraz elektrickým prúdom alebo zranenie.
- Toto zariadenie je určené len na domáce použitie, nepoužívajte ho na komerčné účely.
- Tento prístroj nepoužívajte v exteriéri.
- Prístroj nenechávajte počas prevádzky bez dozoru.
- Prístroj sa počas prevádzky zahrieva. Preto sa nedotýkajte žiadnych jeho horúcich súčastí.
- Do rúry používajte len nehorľavý, žiaruvzdorný riad.
- Pri vkladaní alebo vyberaní predmetov z horúcej rúry vždy používajte ochranné, izolované rukavice.
- Do rúry nevkładajte príliš veľké jedlo, pretože ak príde do kontaktu s ohriavacími telesami, môže spôsobiť požiar.
- Pred prenášaním spotrebiča z jedného miesta na druhé ho odpojte od napájania.
- Po použití, pred čistením a v prípade poruchy prístroj vždy odpojte od napájania.
- Pokiaľ je prístroj horúci, mal by byť pod dohľadom, aj keď nie je pripojený k elektrickej sieti. Pred čistením a uskladnením nechajte prístroj úplne vychladnúť.
- Ak chcete prístroj odpojiť od zdroja napájania, neťahajte priamo za napájací kábel, radšej potiahnite za zástrčku.
- Na čistenie skla dvierok rúry nepoužívajte ostré náradie, pretože ho môžete poškodiť alebo rozbiť.
- Toto zariadenie môžu používať deti staršie ako 8 rokov a osoby s obmedzenými fyzickými, zmyslovými alebo duševnými schopnosťami alebo nedostatočnými skúsenosťami a znalosťami, ak je zabezpečený dohľad alebo im boli dané pokyny týkajúce sa bezpečného používania zariadenia a rozumujú možným rizikám. Deti sa so spotrebičom nesmú hrať. Čistenie a používateľskú údržbu môžu pod dohľadom vykonávať iba deti staršie ako 8 rokov. Spotrebič a jeho kábel uchovávajte mimo dosahu detí mladších ako 8 rokov.
- Zbavujeme sa zodpovednosti za všetky škody, ktoré môžu vzniknúť, ak sa prístroj používa na iné účely, ako bolo pôvodne určené, alebo ak sa používa nevhodne.
- Opravy a iné práce vykonávané na prístroji smie vykonávať len autorizovaný odborný personál!

NÁZOV SÚČASTI: (Obr. A)

1. Veľká varná platňa
2. Malá varná platňa
3. Regulácia teploty
4. Ovládacie tlačidlo veľkej varnej platne
5. Ovládacie tlačidlo malej varnej platne
6. Přepínač funkcí
7. Plech na pečení
8. Drôtěný podnos

9. Súprava rotačného grilu
10. Podnos na omrvinky

NÁVOD NA OBSLUHU

Než prvý raz použijete rúru:

1. Umyte všetko príslušenstvo rúry šetrným detergentom a potom ho riadne opláchnite čistou vodou. Riadne vysušte všetko príslušenstvo a nainštalujte ho do rúry.
2. Po montáži rúry odporúčame, aby ste rúru pustili na MAX teplotu približne na 15 minút, aby došlo k eliminácii mastnoty/oleja po preprave zariadenia.
3. Odmotajte napájací kábel.
4. Overte, či sú v rúre vložené podnos a plech.
5. Pripojte napájací kábel do vhodnej zásuvky.

Majte na pamäti: Počas prvého použitia môžete cítiť mierny zápach a spozorovať mierny dym. Je to normálny stav, ktorý nie je žiadnym spôsobom škodlivý – je výsledkom vypálenia ochranného materiálu na ohrievacích telesách.

POUŽÍVANIE ELEKTRICKEJ RÚRY

1. Ovládanie funkcií: Táto rúra je vybavená 6-polohovým funkčným prepínačom:



Vypnutie ohrievacích telies



Horné a dolné vykurovacie telesá sú v činnosti súčasne s funkciou konvekcie, čo je vhodné na hrianky, dolky, mrazené obľátky atď.



Horné vykurovacie teleso je v činnosti súčasne s funkciou konvekcie, čo je vhodné na grilované ryby, bifteky, hydinu, bravčové rezne.



Súbežné fungovanie horného a dolného ohrievacieho telesa.



KURACIE Horné vykurovacie teleso je v činnosti s funkciou grilu.



HRIANKY Horné a dolné vykurovacie telesá sú v činnosti súčasne s funkciami konvekcie a grilu, čo je vhodné na opekanie chleba, dolky, mrazené obľátky atď.

2. Regulácia teploty: Na prípravu jedál vyberte požadovanú teplotu od 100°C do 230°C.

3. Ovládacie tlačidlo varnej platne:



Ľavý horák je v činnosti, môžete zvoliť požadovanú teplotu veľkých varných platní;



Pravý horák je v činnosti, môžete zvoliť požadovanú teplotu malých varných platní.

ČISTENIE A ÚDRŽBA

- Je dôležité vyčistiť spotrebič po každom použití, aby ste zabránili hromadeniu mastnoty a vzniku nepríjemných zápachov.
- Pred čistením prístroj vždy odpojte od elektrickej siete a nechajte ho vychladnúť.
- Prístroj ani napájací kábel nikdy neponárajte do vody. Nedovoľte, aby sa elektrické časti dostali do kontaktu s vlhkosťou.
- Vnútro čistite pravidelne a vždy odstráňte všetky zvyšky potravín z vnútorných stien rúry. Na čistenie vnútra použite vlhú handričku a slabý roztok čistiaceho prostriedku, potom ho dosucha vyutierajte.
- Nepoužívajte čističe v spreji ani iné drsné čistiace prostriedky.
- Nikdy nepoužívajte drsné hubky, abrazívne čistiace prostriedky ani drôtenky.
- Vyberateľný grilovací rošt, plech na pečenie a zásobník na omrvinky sa môžu umývať ako bežné kuchynské náčinie. Tieto časti môžete umývať aj v umývačke riadu.
- Okienko z obidvoch strán poutierajte vlhkou tkaninou.
- Teleso žehličky vyčistite navlhčenou handričkou a potom ho dosucha vyutierajte.

VÝMENA SVETELNEJ ŽIAROVKY

Pokazenú svetelnú žiarovku vymieňajte takto:

1. Odpojte spotrebič od elektrického napájania a nechajte ho úplne vyschnúť.
2. Otáčaním proti smeru pohybu hodinových ručičiek odpojte ochranný kryt a pokazenú svetelnú žiarovku.
3. Vymeňte pokazenú svetelnú žiarovku v ochrannom kryte a nainštalujte zostavu otáčaním v smere pohybu hodinových ručičiek.

Používajte výlučne svetelné žiarovky vhodné pre daný spotrebič.

ŠPECIFIKÁCIE

FA-5045-4 & FA-5045-6:

1600 + 1000 + 600 = 3200 W/220-240 V ~ 50/60 Hz

FA-5045-5:

1800 + 1000 + 600 = 3400 W/220-240 V ~ 50/60 Hz



Ekologická likvidácia:

Vždy chráňte životné prostredie pred znečistením! Dodržiavajte miestne predpisy a elektrické zariadenia vyradené z prevádzky odovzdajte v príslušnom stredisku na likvidáciu odpadu.

POMEMBNA VARNOSTNA NAVODILA

Varnost elektrických naprav podjetja **FIRST Austria** je v skladu s priznanými tehničnými direktivami in zakonskimi predpisi o varnosti. Kljub temu morate vi in drugi uporabniki naprave upoštevati naslednja varnostna navodila:

- Pred prvo uporabo naprave natančno preberite ta navodila in jih shranite za nadaljnjo uporabo.
- Ta izdelek ni bil zasnovan za namene, ki niso navedeni v tem priročniku.
- Pred priklopom naprave na električno omrežje preverite, ali napetost, navedena na napravi, ustreza napetosti v vašem domu. Če temu ni tako, se obrnite na prodajalca in naprave ne uporabljajte.
- Če je naprava ozemljena (razred zaščite I), mora biti ozemljena tudi vtičnica in morebitni podaljški, na katere je priključena.
- Ta naprava lahko med uporabo povzroči znatno porabo toka v vašem električnem tokokrogu. Zato jo je treba priključiti na ločeno vezje ali pa je ne uporabljati hkrati z drugimi napravami, da se izognete preobremenitvam.
- Napravo postavite na čisto, ravno in toplotno odporno površino. Oddaljenost od stene mora biti najmanj 5 cm. Prostor nad napravo naj ostane prost, da se omogoči neovirano kroženje zraka. Naprave ali napajalnega kabla nikoli ne postavljajte na vroče površine. Prav tako naprave ne smete postavljati ali uporabljati v bližini odprtega plamena plina.
- Ne dovolite, da kabel visi čez rob mize ali pulta. Ne dovolite, da se kabel dotika vročih površin.
- Izdelka ne uporabljajte v bližini virov plina ali drugih vnetljivih materialov ali predmetov.
- Zaradi zaščite pred električno nevarnostjo te naprave ali kabla ne potaplajte v nobeno tekočino.
- Če naprava ali napajalni kabel kažeta znake poškodb, ju ne uporabljajte! Izdelek odnesite v pooblaščen in kvalificiran servisni center na pregled ali popravilo.
- Na napravo ali v njeno bližino ne postavljajte vnetljivih materialov (papir, tkanina itd.).
- Preden napravo priklopite ali izključite, se prepričajte, da je naprava izklopljena.
- Uporaba nastavkov, ki jih proizvajalec ne priporoča ali prodaja, lahko povzroči požar, električni udar ali telesne poškodbe.
- Ta naprava je namenjena samo domači uporabi, ne uporabljajte je v komercialne namene.
- Naprave ne uporabljajte na prostem.
- Aparata med delovanjem ne puščajte nenadzorovanega.
- Naprava se med delovanjem segreje. Zato pazite, da se ne dotaknete vročih delov.
- V pečici uporabljajte samo nevljivo posodo, odporno na vročino.
- Vedno nosite zaščitne, izolirane rokavice za peko pri vstavljanju jedi v vročo pečico ali odstranjevanju iz nje.
- Ne dajajte preveč hrane v pečico, saj lahko to povzroči požar, če hrana pride v stik z grelnim elementom.
- Preden napravo premaknete z enega mesta na drugo, jo izključite iz električnega omrežja.
- Napravo po uporabi, pred čiščenjem in v primeru okvare vedno izključite iz električnega omrežja.
- Dokler je naprava vroča, jo je treba nadzorovati, tudi če ni priključena na električno omrežje. Pred čiščenjem in shranjevanjem pustite, da se naprava popolnoma ohladi.
- Ne vlecite neposredno za napajalni kabel. Raje potegnite za vtič, da napravo odklopite iz električnega omrežja.
- Za čiščenje steklenih vrat pečice ne uporabljajte ostrih pripomočkov, saj lahko poškodujete vrata.
- Napravo lahko uporabljajo otroci, starejši od 8 let, in osebe z zmanjšanimi fizičnimi, senzoričnimi ali umskimi sposobnostmi ali s pomanjkljivimi izkušnjami in znanjem, če jih pri uporabi nadzoruje oseba, ki je zadolžena za njihovo varnost, ali so prejele navodila za varno uporabo in razumejo z njo povezane nevarnosti. Otroci naj se ne igrajo z napravo. Čiščenja in vzdrževanja ne smejo izvajati otroci, razen če so starejši od 8 let in so pod nadzorom. Napravo in njen napajalni kabel shranite izven dosega otrok, mlajših od 8 let.
- Ne odgovarjamo za morebitno škodo, ki bi lahko nastala, če se naprava uporablja za nepredvidene namene ali če se uporablja na neprimeren način.
- Popravila in druga dela na napravi lahko izvajajo samo pooblaščen strokovno osebje!

IMENA DELOV: (slika A)

1. Velika kuhalna plošča
2. Majhna kuhalna plošča
3. Uravnavanje temperature
4. Gumb za upravljanje velike kuhalne plošče
5. Gumb za upravljanje majhne kuhalne plošče
6. Funkcijsko stikalo
7. Pladenj za peko
8. Rešetka
9. Set za vrtljivi raženj
10. Pladenj za drobtine

NAVODILA ZA UPORABO

Pred prvo uporabo pečice:

1. Vse pripomočke pečice pomijte z blagim detergentom za posodo in temeljito sperite s čisto vodo. Vse dodatke temeljito posušite in ponovno namestite v pečico.
2. Po ponovni sestavi pečice priporočamo, da jo zaženete pri temperaturi MAX za približno 15 minut, da odstranite morebitno embalažno olje, ki lahko ostane po pošiljanju.
3. Odvijte napajalni kabel.
4. Prepričajte se, da sta stojalo in pladenj na svojem mestu.
5. Priključite napajalni kabel v priročno vtičnico.

Prosimo, upoštevajte: Prva uporaba lahko povzroči minimalen vonj in dim. To je normalno in neškodljivo; to je posledica izgorevanja zaščitnega materiala na grelnih elementih.

UPORABA ELEKTRIČNE PEČICE

1. Nadzor funkcij: Pečica je opremljena s 6-položajnim funkcijskim stikalom:

Grelni elementi so izklopljeni

Zgornji in spodnji grelni element delujeta skupaj s funkcijo konvekcije, primerno za toast, mafine, zamrznjene vafle ipd.

Zgornji grelni element deluje skupaj s funkcijo konvekcije, primerno za pečenje rib, zrezkov, perutnine in svinjskih kotletov.

Zgornji in spodnji grelni element delujeta skupaj.

PIŠČANEC: zgornji grelni element deluje skupaj s funkcijo vrtenja ražnja.

TOAST: zgornji in spodnji grelni element delujeta skupaj s konvekcijo in funkcijo vrtenja ražnja, primerno za toast, mafine, zamrznjene vafle ipd.

2. Nadzor temperature: Za kuhanje izberite zeleno temperaturo med 100°C in 230°C.

3. Nadzor kuhalne plošče:

Levi gorilnik deluje – izberete lahko zeleno temperaturo za veliko kuhalno ploščo;

Desni gorilnik deluje – izberete lahko zeleno temperaturo za veliko kuhalno ploščo.

ČIŠČENJE IN VZDRŽEVANJE

- Pomembno je, da napravo očistite po vsaki uporabi, da preprečite kopičenje maščobe in se izognete neprijetnim vonjavam.
- Pred čiščenjem napravo vedno izključite iz električnega omrežja in pustite, da se ohladi.
- Aparata ali napajalnega kabla nikoli ne potaplajte v vodo. Prepričajte, da bi električni deli prišli v stik z vlagjo.
- Redno čistite notranjost in s sten pečice odstranjujte morebitne ostanke hrane. Notranjost očistite z vlažno krpo in blagim detergentom, nato pa jo obrišite do suhega.
- Ne uporabljajte čistil v razpršilu ali drugih močnih čistil.
- Ne uporabljajte blazinic za razmaščevanje, abrazivnih čistil ali kovinske volne.
- Odstranljivo rešetko za žar, pekač in pladenj za drobtine lahko operete kot običajno kuhinjsko posodo. Te dele lahko operete tudi v pomivalnem stroju.
- Okence obrišite z obeh strani z vlažno krpo.
- Ohišje enote očistite z vlažno krpo in ga nato obrišite do suhega.

ZAMENJAVA ŽARNICE

Okvarjeno žarnico zamenjajte na naslednji način:

1. Napravo odklopite iz električnega omrežja in pustite, da se popolnoma ohladi.
2. Zavrtite v nasprotni smeri urinega kazalca, da odstranite zaščitni pokrov in okvarjeno žarnico.
3. Žarnico vstavite v zaščitni pokrov in jo obrnite v smeri urinega kazalca.

Uporabljajte samo žarnice, primerne za napravo.

TEHNIČNI PODATKI**FA-5045-4 & FA-5045-6:**

1600 + 1000 + 600 = 3200W/220-240 V ~ 50/60 Hz

FA-5045-5:

1800 + 1000 + 600 = 3400W/220-240 V ~ 50/60 Hz

„Okolju prijazno odstranjevanje

 odpadkov Vedno zaščitite okolje pred onesnaženjem! Upoštevajte lokalne predpise: iztrošeno električno napravo odpeljite v ustrezen zbirni center.“

ҚАУІПСІЗДІК ТЕХНИКАСЫНА ҚАТЫСТЫ МАҢЫЗДЫ НҰСҚАУЛАР

FIRST Austria өндiрген электрлік құрылғыларды қолдану қауіпсіздік саласында танылған техникалық директивалар мен құқықтық нормаларға сәйкес келеді. Дегенмен Сізбен қоса басқа пайдаланушылар келесі қауіпсіздік нұсқауларын орындауға тиісті:

- Бұл құрылғыны алғаш рет қолданар алдында осы нұсқауларды мұқият оқып шығыңыз және оларды кейінірек пайдалану үшін сақтап қойыңыз.
- Бұл бұйым осы нұсқаулықта көрсетілгеннен басқаша қолдануға арналмаған.
- Құрылғыны қуат көзіне қоспас бұрын, құрылғыда көрсетілген кернеудің үйіңіздегі желі кернеуіне сәйкестігін тексеріп алыңыз. Кері жағдайда дилерге хабарласыңыз және құрылғыны пайдаланбаңыз.
- Егер құрылғы жерге тұйықталса (I қорғаныс класы), розетка және жалғанған кез келген ұзартқыш жерге тұйықталуы керек.
- Қолданып жатқанда, бұл құрылғы электр тізбегінен айтарлықтай ток талап етуі мүмкін. Сондықтан оны басқа электрлік құрылғылардан бөлек тізбекке жалғаңыз немесе басқа құрылғылар қолданылып жатқанда, оны қолданбаған дұрыс.
- Құрылғыны ашық, тегіс және ыстыққа төзімді бетке қойыңыз. Қабырғадан қашықтық кемінде 5 см болуы тиіс. Ауаның кедергісіз айналымын қамтамасыз ету үшін құрылғының үстіндегі аумақ бос болуы керек. Құрылғыны немесе қуат сымын ыстық беттерге қоюға болмайды. Сондай-ақ құрылғыны ашық газ жалынының жанында орнатуға және пайдалануға болмайды.
- Сым үстел немесе тақтай шетінен салбырап тұрмауы тиіс. Сымды ыстық беттерге тигізбеңіз.
- Өнімді газ көздерінің немесе басқа жанғыш материалдардың немесе заттардың жанында пайдаланбаңыз.
- Электр тогы соқпас үшін, бұл құрылғыны немесе сым жинағын ешбір сұйықтыққа малмаңыз.
- Егер құрылғыдан немесе қуат сымынан қандай да бір зақым белгісі байқалса, оны пайдаланбаңыз! Бұйымды тексерту немесе жөндету үшін уәкілетті әрі білікті қызмет көрсету орталығына апарыңыз.
- Құрылғының жанына тұтанғыш материалды (қағаз, мата және т.б.) қоймаңыз.
- Құрылғыны желіге қосу не ажырату алдында оның өшірулі тұрғанына көз жеткізіңіз.

- Өндiрушi ұсынбаған немесе сатпаған қондырмаларды пайдалану өртке, электр тогының соғуына немесе жарақаттануға апарып соғуы мүмкін.
- Бұл құрылғы тек үйде қолдануға арналған, оны коммерциялық мақсатта пайдаланбаңыз.
- Бұл құрылғыны далада пайдаланбаңыз.
- Құрылғы істеп тұрған кезде, оны қараусыз қалдырмаңыз.
- Жұмыс барысында құрылғы ыстық болады. Сондықтан абай болыңыз, ыстық бөліктерге қол тиіп кетпеңіз.
- Духовкада тұтанбайтын, ыстыққа төзімді ыдыстарды ғана пайдаланыңыз.
- Ыстық духовкаға заттарды салғанда немесе шығарғанда, барлық уақытта қорғаныш, оқшауланған пеш қолғабын киіңіз.
- Пешке тым үлкен тағамды салмаңыз, егер ол қыздыру элементіне жанасатын болса, өртке себеп болуы мүмкін.
- Құрылғыны бір жерден екінші жерге жылжытпас бұрын, оны қуат көзінен ажыратыңыз.
- Қолданған соң, тазалау алдында және ақау пайда болған жағдайда, құрылғыны міндетті түрде қуат көзінен ажыратыңыз.
- Құрылғы қызып тұрғанда, тіпті қуат көзіне қосылып тұрмаса да, оны қараусыз қалдырмаңыз. Тазаламас және сақтамас бұрын, құрылғының толық суығанын күтіңіз.
- Қуат сымынан ұстап тартуға болмайды. Құрылғыны қуат көзінен ажырату керек болса, штепсель ашасынан ұстап тартыңыз.
- Духовка есігінің әйнегін тазалау үшін өткір құралдарды пайдаланбаңыз, себебі олар оны зақымдауы немесе сындыруы мүмкін.
- Құрылғыны 8 жастан асқан балалар және физикалық, сезу немесе ақыл-ой қабілеті шектеулі не тәжірибесі мен білімі аз адамдар пайдалана алады, алайда оларға қауіпсіз пайдалану туралы нұсқау беру және қадағалау қажет, сондай-ақ олардың қауіп-қатер барын түсінуі — шарт. Балалар құрылғымен ойнамау керек. Тазалау және техникалық қызмет көрсету жұмыстарын балалар жүргізбеуі тиіс, тек 8 жастан асса және ересектердің қадағалауымен ғана орындауға болады. Құрылғы мен оның сымын 8 жасқа толмаған балалардың қолы жетпейтін жерде ұстаңыз.
- Құрылғы өз мақсатында қолданылмаса немесе дұрыс қолданылмаған жағдайда пайда болған қандай да бір зақым үшін біз жауапты болмаймыз.

A

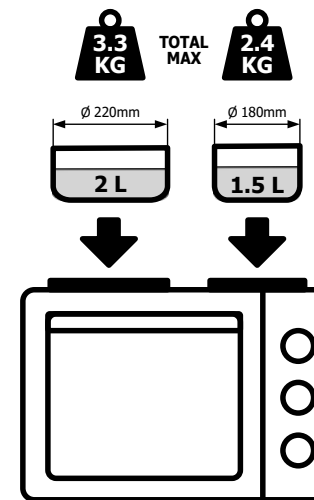
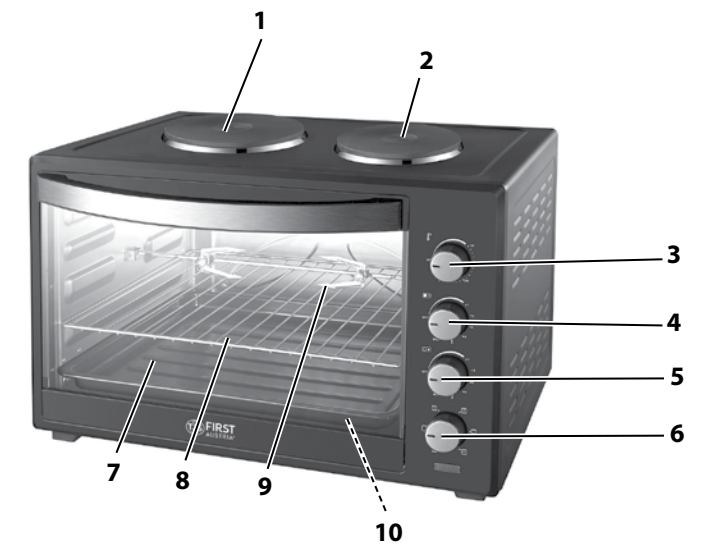

ҚАЗАҚ

